

Przewodnik po stacji benzynowej

09/2004 pl

Otwieranie pokrywy silnika. Pociągnij dźwignię otwierania pokrywy silnika umieszczoną w lewym zagłębieniu na nogi.

Otwieranie pokrywy wlewu paliwa. Obróć kluczyk w kierunku zgodnym z ruchem wskazówek zegara i otwórz pokrywę. Obróć korek przeciwnie do ruchu wskazówek zegara i wyjmij.

Poniżej możesz zanotować przydatne przy tankowaniu informacje na temat Twojego pojazdu. Szczegółowe informacje znajdziesz w rozdziale "Dane techniczne".

Paliwo

Pojemność zbiornika paliwa:
Silnik benzynowy: 45 litrów
Silnik Diesel: 43 litry

Olej silnikowy

Nigdy nie dolewaj oleju ponad znak "MAX" umieszczony na miarce.

Benzyna bezołowiowa (minimum LO 95)

Lepkość oleju

Olej napędowy

Używaj wyłącznie paliwa zgodnego z europejską normą EN590. Nie stosuj paliwa RME (bio diesel).

Ciśnienie powietrza w oponach

Gdy opony są zimne - w barach.

Rozmiar opon

Normalne obciążenie, do 3 osób

Przód Tył

Pełne obciążenie, powyżej 3 osób

Przód Tył

Instrukcja Obsługi Ford Fusion



Karta systemu audio

Zamontowany model:

Model 2500 Model 4500
Model 3500 Model 6006

PIECZĄTKA DEALERA

© Copyright: Ford Polska Sp. z o.o., 2003

**W TYM MIEJSCU PRZYKLEJ NAKLEJKĘ Z
KODEM/NUMEREM SERYJNYM RADIA**

KEYCODE
• • • • •



Kod systemu audio

KOD RADIA

<input type="text"/>	<input type="text"/>	<input type="text"/>	<input type="text"/>
----------------------	----------------------	----------------------	----------------------

KEYCODE
• • • • •



Karta systemu audio

Karta systemu audio jest wyjątkowo użyteczna w przypadku kradzieży urządzenia.

W określonych miejscach wpisz zabezpieczające kody. Następnie oderwij część Karty z kodem i przechowuj ją w portfelu lub torebce.

Pozostałą część Karty przechowuj w domu razem z innymi dokumentami dotyczącymi Twojego pojazdu.

Wypełnij i oderwij tę część Karty i przechowuj ją w bezpiecznym miejscu - ale nie w samochodzie.

Zawsze zamykaj swój samochód, chowając cenne przedmioty przed oczami przechodniów.

Systemy przeciwkradzieżowe są dostępne w sprzedaży u Twojego Autoryzowanego Dealera Forda.

W przypadku włamania do Twojego samochodu niezwłocznie zawiadom policję. Nie dotykaj niczego przed dokonaniem oględzin przez policję.

Ilustracje, informacje i dane techniczne zawarte w tej publikacji odzwierciedlają aktualny stan naszej wiedzy i zostały skorygowane w momencie oddawania publikacji do druku. Zastrzegamy sobie prawo do dokonania wszelkich niezbędnych zmian, zgodnie z naszą dewizą zakładającą stały rozwój i doskonalenie naszych produktów.

Żadna część tej publikacji nie może być odtwarzana, przechowywana w systemach komputerowych (bazach danych), ani przekazywana w jakiegokolwiek formie elektronicznej, mechanicznej, fotokopii, nagrań, tłumaczeń lub za pomocą innych środków przekazu bez uprzedniego zezwolenia Ford Motor Company Limited. Żadna część tej instrukcji nie może być użyta w jakiegokolwiek innej publikacji.

Choć dołożyliśmy wszelkich starań, by uczynić niniejszą publikację na tyle kompletną i dokładną, na ile to było możliwe, może ona jednak zostać poddana pewnym zmianom.

Niniejsza publikacja opisuje różne warianty i wersje dostępne w ramach modeli Ford we wszystkich krajach europejskich i dlatego niektóre elementy mogą nie dotyczyć Twojego pojazdu.

Uwaga: Oryginalne części zamienne i akcesoria firmy Ford zostały specjalnie zaprojektowane i wyprodukowane z przeznaczeniem dla samochodów marki Ford. Są one przeznaczone do Twojego pojazdu.

Chcemy również zaznaczyć, że nieoryginalne części i akcesoria dostępne na rynku nie były testowane ani zatwierdzone przez Forda, chyba że firma Ford stwierdzi inaczej. Pomimo stałej kontroli rynku nie możemy zagwarantować przydatności tych części. Ford nie ponosi odpowiedzialności za szkody spowodowane użyciem tych części lub akcesoriów.

© Copyright 2004

Wydane przez Ford Polska Sp. z o.o.

Kod nr CG3441pl 09/2004

Spis treści

Wstęp	2
Tablica rozdzielcza	4
Ogrzewanie i klimatyzacja	15
Światła	20
Elementy sterowania dla kierowcy	24
Zamki (zabezpieczenia)	36
Siedzenia, pasy bezpieczeństwa i poduszka powietrzna	48
Systemy audio	69
Jazda	96
Wskazówki w przypadku awarii	124
Czyszczenie	148
Przeglądy okresowe i obsługa	150
Dane techniczne	159
Skorowidz alfabetyczny	173

Wstęp

WPROWADZENIE

Gratulujemy świetnego wyboru, jakim jest zakup nowego samochodu Ford. Uprzejmie prosimy o poświęcenie chwili na zapoznanie się z publikacjami dotyczącymi pojazdu. Dokładne poznanie pojazdu zapewni jego ekonomiczną i bezpieczną eksploatację, jak również przyjemną jazdę.

Instrukcja Obsługi opisuje wszystkie wersje modelu dostępne w Europie, toteż niektóre jej fragmenty mogą nie dotyczyć Państwa samochodu. Co więcej, w związku z istniejącym cyklem wydawniczym instrukcja ta opisuje pewne rozwiązania jeszcze przed ich ogólnym udostępnieniem w produkowanych pojazdach.

Regularna obsługa Państwa pojazdu pozwala utrzymać go w stałej gotowości do jazdy oraz uzyskać wysoką cenę przy jego sprzedaży. Do Państwa dyspozycji pozostaje sieć ponad 7 000 Autoryzowanych Dealerów Forda w całej Europie.

Specjalnie wyszkolony personel przygotowany jest na to, by szybko i fachowo dokonać obsługi Państwa samochodu. Ponadto w wyposażeniu stacji znajduje się szeroka gama specjalistycznych przyrządów, skonstruowanych wyłącznie do obsługi pojazdów Ford.



W czasie sprzedaży samochodu należy pamiętać o przekazaniu nowemu nabywcy Instrukcji Obsługi. Stanowi ona nieodłączną część wyposażenia samochodu.

DLA TWOJEGO BEZPIECZEŃSTWA I OCHRONY ŚRODOWISKA



Symbole ostrzegawcze stosowane w niniejszej instrukcji

W jaki sposób możesz zmniejszyć ryzyko własnych obrażeń i zapobiec ewentualnym uszkodzeniom innych pojazdów, Twojego pojazdu lub jego wyposażenia? W tej książce odpowiedzi na takie pytania zawarte są w komentarzach opatrzonych symbolem trójkąta ostrzegawczego.

Wskazówka: ...

Ważne informacje umieszczono również w ustępach oznaczonych słowem

Wskazówka.



Symbole ostrzegawcze stosowane w Twoim pojeździe



Jeżeli spotkasz się z tym symbolem, to przed przystąpieniem do naprawy sprawdź koniecznie w

odpowiednim rozdziale tej instrukcji, przed czym dany znak ostrzega.

DOCIERANIE POJAZDU

Należy powstrzymać się od zbyt energicznej jazdy przez pierwsze 1 500 km. Zmieniaj często prędkość i wcześniej włączaj wyższy bieg. Unikaj przeciążania silnika.

Nowe opony wymagają dotarcia na odcinku około 500 km. W tym okresie pojazd może mieć inną charakterystykę prowadzenia. Dlatego należy powstrzymać się od zbyt gwałtownej jazdy przez pierwsze 500 km.

Jeżeli to możliwe, przez pierwsze 150 km jazdy po mieście i 1 500 km jazdy po szosie unikaj gwałtownego hamowania.

Po przejechaniu 1 500 km możesz stopniowo wykorzystywać możliwości Twojego pojazdu aż do dopuszczalnej prędkości maksymalnej.

Życzymy bezpiecznej i przyjemnej jazdy samochodem Ford.

Tablica rozdzielcza

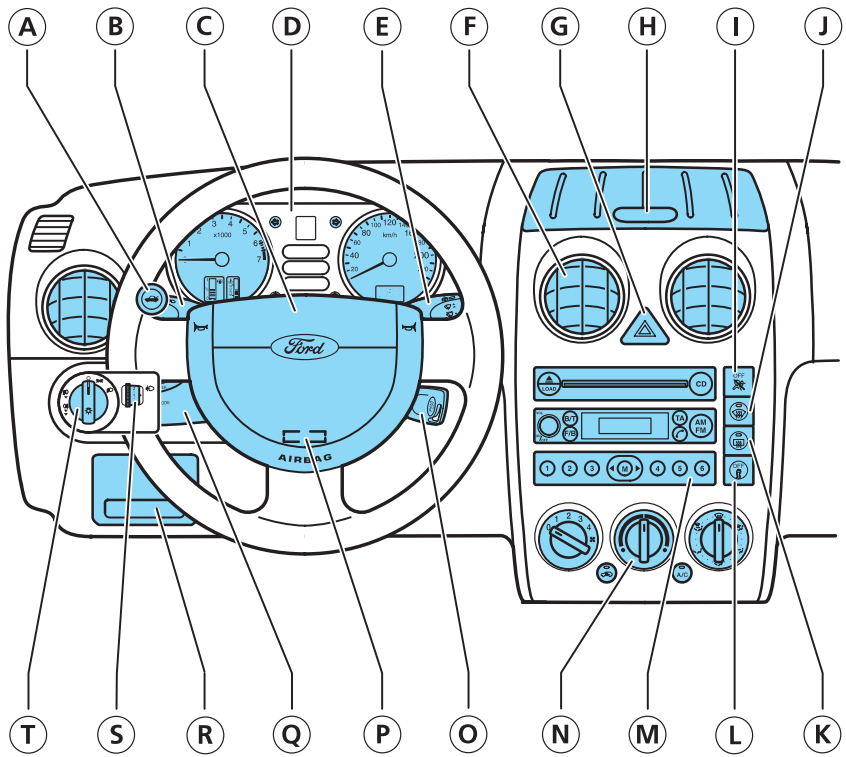

Tablica rozdzielcza



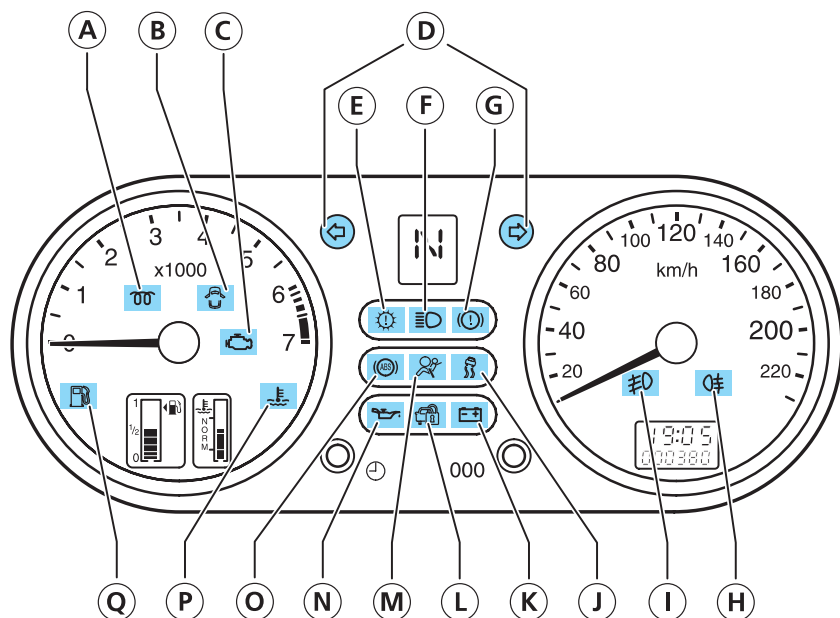

Położenie	Opis	Patrz strona
Ⓐ	Otwieranie bagażnika	27
Ⓑ	Dźwignia wielofunkcyjna: Kierunkowskazy, światła drogowe	21
Ⓒ	Sygnał dźwiękowy	24
Ⓓ	Zestaw wskaźników	6-14
Ⓔ	Dźwignia wycieraczek	25-26
Ⓕ	Nawiewniki	15
Ⓖ	Włącznik świateł awaryjnych	27
Ⓗ	Przedni schowek	118
Ⓘ	Lampka wyłączenia poduszki powietrznej	28
Ⓙ	Włącznik ogrzewania przedniej szyby	19
Ⓚ	Włącznik ogrzewania tylnej szyby	19
Ⓛ	Przełącznik układu stabilizacji toru jazdy (ESP)	28, 99
Ⓜ	Systemy audio	69-95
Ⓝ	Ogrzewanie/wentylacja/klimatyzacja	15-18
Ⓞ	Włącznik zapłonu (stacyjka)	100
Ⓟ	Regulacja ustawienia kierownicy	24
Ⓠ	Zdalne sterowanie systemem audio	26-27
Ⓡ	Schowek	118
Ⓢ	Regulacja ustawienia reflektorów	22
Ⓣ	Przełącznik świateł zewnętrznych/przednie światła przeciwmgielne/tylne światła przeciwmgielne	20-21

Tablica rozdzielcza

















LAMPKI KONTROLNE I OSTRZEGAWCZE

Przedstawiamy różne wersje zestawu wskaźników. Poszczególne przyrządy, lampki ostrzegawcze i kontrolne zostały przedstawione na następujących stronach.

Położenie	Symbol	Funkcja	Patrz strona
A		Lampka kontrolna świece żarowych ¹	8
		Lampka ostrzegawcza skrzyni biegów ²	8
B		Lampka ostrzegawcza otwartych drzwi	8
C		Lampka ostrzegawcza silnika	8

Tablica rozdzielcza

Położenie	Symbol	Funkcja	Patrz strona
D		Lampka kontrolna kierunkowskazów	8
E		Lampka ostrzegawcza skrzyni biegów ³	8
		Lampka kontrolna nadbiegu ²	8
F		Lampka kontrolna świateł drogowych	9
G		Lampka ostrzegawcza układu hamulcowego	9
H		Lampka kontrolna tylnych świateł przeciwmgielnych	9
I		Lampka kontrolna przednich świateł przeciwmgielnych	9
J		Lampka ostrzegawcza układu ESP	9
K		Lampka ostrzegawcza ładowania	10
L		Lampka kontrolna układu unieruchamiania silnika	10
M		Lampka kontrolna poduszki powietrznej/napinaczy pasów bezpieczeństwa	10
N		Lampka ostrzegawcza ciśnienia oleju	10
O		Lampka ostrzegawcza układu ABS	11
P		Lampka ostrzegawcza temperatury płynu chłodzącego silnik	11
Q		Lampka ostrzegawcza niskiego poziomu paliwa	11

1 Pojazdy z silnikiem Diesel.

2 Pojazdy z automatyczną skrzynią biegów.

3 Pojazdy ze skrzynią biegów Durashift EST.

Tablica rozdzielcza

- (A) Lampka kontrolna świec żarowych**
(pojazdy z silnikiem Diesel)

Zapala się tylko, gdy wymagane jest wstępne podgrzanie silnika. Jeśli lampka zapala się po włączeniu zapłonu, nie uruchamiaj silnika przed zgaśnięciem lampki.

- (A) lub (E) Lampka ostrzegawcza skrzyni biegów**
(automatyczna skrzynia biegów lub Durashift EST)

Po włączeniu zapłonu (kluczyk w położeniu II), lampka zapali się na chwilę, aby potwierdzić sprawność układu.

Jeśli świeci się podczas jazdy, oznacza to usterkę. Zgłoś się do specjalistycznej stacji obsługi.

Wskazówka: W pojazdach z automatyczną skrzynią biegów prosimy zastosować się do zaleceń w podrozdziałach *Tryb jazdy w warunkach wysokiej temperatury* i *Tryb awaryjny* na stronie 109.

- (B) Lampka ostrzegawcza otwartych drzwi**

Zapala się, gdy włączony jest zapłon i pozostaje włączona, jeżeli którekolwiek drzwi lub pokrywa bagażnika nie są prawidłowo zamknięte.

- (C) Lampka ostrzegawcza silnika**

Lampka ta zapala się po włączeniu zapłonu. Powinna zgasnąć po uruchomieniu silnika.

Jeżeli lampka zapali się, kiedy silnik pracuje, oznacza to awarię. Jak najszybciej zgłoś się do specjalistycznej stacji obsługi.

Jeżeli lampka **miga** podczas jazdy, **natychmiast zredukuj prędkość**. Jeżeli lampka wciąż miga, unikaj gwałtownego przyspieszania oraz doprowadzania silnika do dużych prędkości obrotowych. Należy niezwłocznie sprawdzić pojazd w specjalistycznej stacji obsługi.

- (D) Lampka kontrolna kierunkowskazów**

Jeśli nagle lampka zaczyna migać z dużą częstotliwością, oznacza to przepalenie się jednej z żarówek kierunkowskazów.

Jeżeli Twój pojazd wyposażony jest w zamontowany fabrycznie lub oryginalny hak holowniczy firmy Ford, lampka kontrolna ostrzega również o przepaleniu żarówek kierunkowskazów przyczepy.

- (E) Lampka kontrolna nadbiegu**
(automatyczna skrzynia biegów)

Działa w połączeniu z położeniem D dźwigni zmiany biegów i zapala się, gdy 4. bieg (nadbieg) jest wyłączony.

Więcej szczegółów znajdziesz w podrozdziale *Automatyczna skrzynia biegów* na stronie 104 i dalszych.

Tablica rozdzielcza

F **Lampka kontrolna świateł drogowych**

Zapala się, gdy włączone są światła drogowe lub gdy używany jest błyskowy sygnał świetlny.

G **Lampka ostrzegawcza układu hamulcowego**

Po włączeniu zapłonu (kluczyk w położeniu **II**), lampka zapali się na chwilę, aby potwierdzić sprawność układu.

Lampka świeci się, gdy hamulec ręczny jest zaciągnięty.



Jeśli lampka pali się po zwolnieniu hamulca ręcznego lub podczas jazdy, niezwłocznie sprawdź układ hamulcowy w specjalistycznej stacji obsługi.

Patrz również podrozdział *Lampki ostrzegawcze układu hamulcowego i układu ABS* na stronie 11.

H **Lampka kontrolna tylnych świateł przeciwmgielnych**

Zapala się, gdy włączone są tylne światła przeciwmgielne. Szczegóły, patrz porozdział *Przełącznik świateł zewnętrznych* na stronie 21.

I **Lampka kontrolna przednich świateł przeciwmgielnych**

Zapala się, gdy włączone są przednie światła przeciwmgielne. Szczegóły, patrz porozdział *Przełącznik świateł zewnętrznych* na stronie 21.

J **Lampka ostrzegawcza układu stabilizacji toru jazdy (ESP)**

Po włączeniu zapłonu (kluczyk w położeniu **II**), lampka zapali się na chwilę, aby potwierdzić sprawność układu.

Podczas jazdy lampka miga w czasie działania układu.

Jeżeli po włączeniu zapłonu lampka nie zapali się lub będzie paliła się ciągle podczas jazdy, oznacza to usterkę układu (o ile układ nie został wyłączony ręcznie, co również sygnalizowane jest ciągłym świeceniem się lampki). W przypadku usterki układ zostanie wyłączony automatycznie. Sprawdź układ w specjalistycznej stacji obsługi.

Więcej szczegółów znajdziesz w podrozdziale *Układ stabilizacji toru jazdy (ESP)* na stronie 98 i dalszych.

Tablica rozdzielcza

(K) Lampka ostrzegawcza ładowania

Lampka ta zapala się po włączeniu zapłonu. Powinna zgasnąć po uruchomieniu silnika.

Jeśli lampka nie gaśnie po uruchomieniu silnika lub zapala się podczas jazdy, należy wyłączyć wszystkie zbędne odbiorniki prądu i niezwłocznie udać się do najbliższej specjalistycznej stacji obsługi.

Więcej szczegółów znajdziesz w rozdziale *Rozruch* na stronie 100 i dalszych.

(L) Lampka kontrolna układu unieruchamiania silnika

Miga, gdy włączony jest układ unieruchamiania silnika. Szczegółowe informacje znajdziesz w podrozdziale *Układ unieruchamiania silnika (imobilizer)* na stronie 44 i dalszych.

(M) Lampka ostrzegawcza poduszki powietrznej/napinaczy pasów bezpieczeństwa

Po włączeniu zapłonu (kluczyk w położeniu II), lampka zapala się na chwilę, aby potwierdzić sprawność układu.

Patrz podrozdział *Lampka ostrzegawcza poduszki powietrznej/napinaczy pasów bezpieczeństwa* na stronie 63.

(N) Lampka ostrzegawcza ciśnienia oleju

Lampka ta zapala się po włączeniu zapłonu. Powinna zgasnąć po uruchomieniu silnika.

Jeżeli lampka ta nie zgaśnie po uruchomieniu silnika lub zapala się podczas jazdy, należy zatrzymać pojazd, wyłączyć silnik i sprawdzić poziom oleju silnikowego.

Dolej oleju, jeżeli jego poziom jest zbyt niski.



Nawet, gdy poziom oleju jest prawidłowy, nie należy kontynuować podróży. Sprawdź silnik w specjalistycznej stacji obsługi.

Tablica rozdzielcza

Ⓞ **Lampka ostrzegawcza układu ABS**

Po włączeniu zapłonu (kluczyk w położeniu II), lampka zapali się na chwilę, aby potwierdzić sprawność układu.

Jeśli świeci się podczas jazdy, oznacza to usterkę. Zgłoś się do specjalistycznej stacji obsługi.

Możliwe będzie normalne hamowanie (bez układu ABS).

Ważne wskazówki dotyczące działania układu ABS znajdziesz w podrozdziale *Hamulce* na stronie 96 i dalszych.

Lampki ostrzegawcze układu hamulcowego i układu ABS

Jeżeli **obie** lampki ostrzegawcze zapalą się jednocześnie podczas jazdy, **zatrzymaj pojazd** tak szybko, jak to będzie możliwe w bezpieczny sposób. Przed dalszą jazdą układ hamulcowy powinien zostać sprawdzony przez specjalistę.



Stopniowo zmniejszaj prędkość pojazdu. Używaj hamulca bardzo ostrożnie. Nie wciskaj pedału hamulca gwałtownie.

Ⓟ **Lampka ostrzegawcza temperatury płynu chłodzącego silnik**

Jeśli lampka miga, znaczy to, że silnik przegrzewa się. Natychmiast zatrzymaj pojazd i wyłącz silnik. Patrz także *Wskaźnik temperatury* na stronie 14.

Ⓞ **Lampka ostrzegawcza niskiego poziomu paliwa**

Jeśli lampka świeci się, należy jak najszybciej zatankować pojazd. Patrz także *Wskaźnik paliwa* na stronie 14.

Tablica rozdzielcza

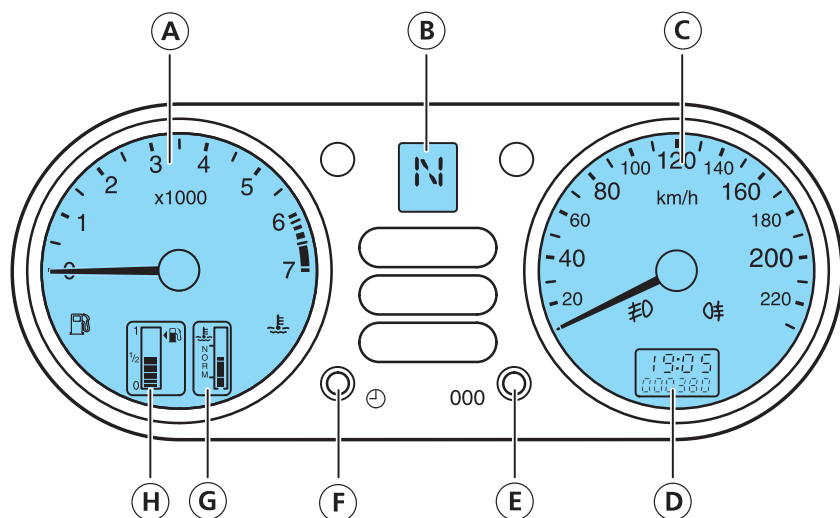

WSKAŹNIKI

(A) **Obrotomierz**

W pojazdach z silnikiem Diesel obrotomierz ma skalę do 5 500 obr/min.

(B) **Wyświetlacz biegów** (pojazdy z Durashift EST)



Po włączeniu zapłonu (położenie II), na chwilę zapalą się wszystkie segmenty wyświetlacza biegów.

Więcej informacji znajdziesz w podrozdziale *Pojazdy z przekładnią Durashift EST* na stronie 103 i *Durashift EST* na stronie 111 i dalszych.

(C) **Prędkościomierz**

(D) **Wyświetlacz wielofunkcyjny**

Zegar cyfrowy

Najpierw włącz zapłon.

Aby przełączyć pomiędzy opcją 12 i 24 godzinną, najpierw ustaw kluczyk zapłonowy w położeniu II.

Następnie obróć kluczyk zapłonowy z powrotem w położenie I i naciśnij lewy przycisk (F).

Tablica rozdzielcza

Aby ustawić zegar, ustaw kluczyk zapłonowy w położeniu II.

Aby ustawić minuty, krótko naciśnij lewy przycisk (F). Każde naciśnięcie powoduje przesunięcie o minutę do przodu.

Aby przyspieszyć ustawianie, przytrzymaj przycisk (F) wciśnięty.

Drogomierz/Licznik dzienny

Najpierw włącz zapłon.

Aby przełączyć pomiędzy funkcją wyświetlania drogomierza i licznika dziennego, krótko naciśnij przycisk przełączający/kasujący (E).

Drogomierz rejestruje całkowity przebieg samochodu.

Licznik dzienny może rejestrować przebieg pojedynczej podróży. Aby go wyzerować, wciśnij i przytrzymaj przycisk przełączający/kasujący (E).

Komunikat ostrzegawczy elektronicznego sterowania przyspiesznikiem (EAC)



Jeśli komunikat ten zostanie wyświetlony podczas jazdy, oznacza on awarię. Wciąż można będzie prowadzić pojazd, ale należy jak najszybciej sprawdzić układ w specjalistycznej stacji obsługi.

Przy zmniejszonych osiągnięciach silnika wciąż można będzie bezpiecznie prowadzić pojazd z prędkością do 30 km/h. Należy niezwłocznie sprawdzić pojazd w specjalistycznej stacji obsługi.

Wskazówka: Komunikat ostrzegawczy może wyświetlić się po nieudanej próbie uruchomienia silnika, np. gdy akumulator jest rozładowany. W normalnych warunkach komunikat błędu zostanie wykasowany, gdy poziom naładowania akumulatora powróci do odpowiednich wartości.

Tablica rozdzielcza

Ⓒ Wskaźnik temperatury płynu chłodzącego silnik

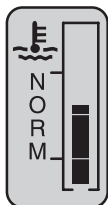

Przy normalnej temperaturze pracy silnika wskaźnik temperatury znajduje się w położeniu centralnym.

Jeżeli wskaźnik temperatury dojdzie do górnego pola i/lub zacznie migać lampka ostrzegawcza temperatury płynu chłodzącego silnik, oznacza to przegrzewanie się silnika. Wyłącz zapłon, poczekaj, aż silnik ostygnie i ustal źródło problemu.

Patrz również *Zbiornik płynu chłodzącego silnik* na stronie 156 i dalszych.

Ⓗ Wskaźnik paliwa

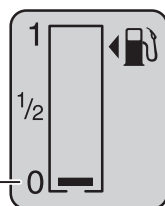

Zatankuj!

Strzałka obok ideogramu dystrybutora wskazuje stronę, po której znajduje się wlew paliwa.

Ilość paliwa potrzebna do wypełnienia zbiornika może być mniejsza od wartości katalogowych, gdyż zazwyczaj na dnie zbiornika pozostaje niewielka ilość paliwa z poprzedniego tankowania.

Aby zapewnić prawidłowe wyzerowanie wskaźnika paliwa, wyłącz zapłon (kluczyk w położeniu **0**) podczas tankowania lub na przynajmniej 5 sekund bezpośrednio po zatankowaniu.

Gdy zatankujemy zbiornik do pełna, wskazówka przesunie się z położenia oznaczającego pełny zbiornik dopiero po przejechaniu pewnego dystansu.

Ogrzewanie i klimatyzacja

OGRZEWANIE, WENTYLACJA I KLIMATYZACJA

Powietrze z zewnątrz

Zawsze oczyszczaj wloty powietrza przed przednią szybą ze śniegu, liści itp. w celu zapewnienia wydajnego działania układu.

Recyrkulacja powietrza (jeśli jest w wyposażeniu)

Gdy wybrana jest recyrkulacja powietrza, recyrkulacji podlegać będzie jedynie powietrze znajdujące się aktualnie w przedziale pasażerskim. Powietrze z zewnątrz nie będzie przedostawać się do wnętrza pojazdu.

Wskazówka: Nie zaleca się stosowania recyrkulacji powietrza dłużej niż przez 30 minut, ponieważ powietrze nie podlega wtedy wymianie i okna mogą zacząć zaparowywać.

Przeciwpyłkowy filtr powietrza/filtr z węglem aktywnym (jeśli jest w wyposażeniu)

Filtr zapewnia skuteczną ochronę przed pyłkami kwiatów i traw, zanieczyszczeniami przemysłowymi i kurzem, które są zatrzymywane zanim dotrą do wnętrza pojazdu. Wkład z węgla aktywnego usuwa nieprzyjemne zapachy.

Zaleca się wyłączenie dmuchawy w automatycznej myjni samochodowej, aby zapobiec zamoczeniu filtra i osiadowaniu wosku w filtrze powietrza.

Dmuchawa

Silniczek dmuchawy może emitować hałasy.

Nawiewniki centralne i boczne

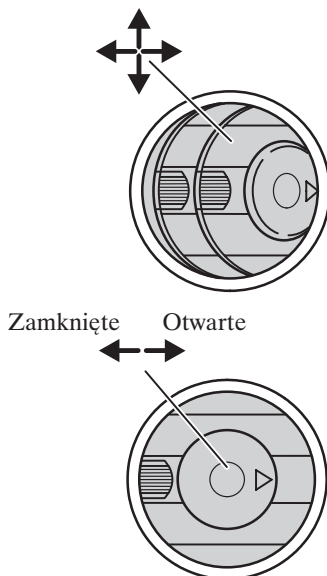

Ogrzewanie

Skuteczność ogrzewania zależy od temperatury płynu chłodzącego i dlatego właściwy efekt można osiągnąć jedynie wtedy, gdy silnik jest ciepły.

Ogrzewanie i klimatyzacja

Klimatyzacja

Powietrze jest kierowane przez wymiennik ciepła płynu chłodzącego, gdzie zostaje ochłodzone, jeśli włączona jest klimatyzacja. Dodatkowo z powietrza usuwana jest wilgoć, co ułatwia odparowywanie szyb.

Skraplana para wodna jest kierowana na zewnątrz pojazdu. Dlatego też obecność niewielkiej kałuży wody pod zaparkowanym pojazdem jest zjawiskiem normalnym.

Wskazówka: Układ klimatyzacji działa wyłącznie wtedy, gdy temperatura otoczenia jest wyższa niż +5 °C, silnik samochodu jest włączony i włączona jest dmuchawa. Korzystanie z klimatyzacji powoduje zwiększenie zużycia paliwa.

Uwagi ogólne na temat regulacji warunków we wnętrzu pojazdu

W czasie korzystania z klimatyzacji należy zamknąć wszystkie okna.

Aby skutecznie ogrzać wnętrze pojazdu, skieruj ogrzane powietrze do nawiewników nawiewu na nogi. W warunkach niskich temperatur otoczenia lub gdy powietrze jest wilgotne, skieruj część powietrza w stronę przedniej szyby i szyb bocznych.

Aby skutecznie ochłodzić wnętrze pojazdu, skieruj schłodzone powietrze do nawiewników nawiewu na twarz.

ELEMENTY STEROWANIA

Dmuchawa

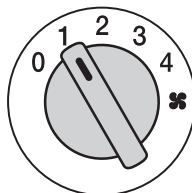

Dmuchawa jest wyłączona, kiedy pokrętło znajduje się w położeniu 0.

Aby zwiększyć prędkość dmuchawy, wybierz położenie oznaczone wyższą cyfrą.

Jeżeli dmuchawa jest wyłączona, przednia szyba może zaparowywać.

Regulacja temperatury







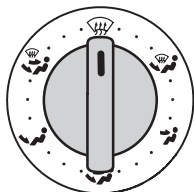

Ogrzewanie i klimatyzacja

Regulacja rozprowadzania powietrza



Kierunki przepływu powietrza:

-  **Nawiew na przednią szybę**
-  **Nawiew na nogi/przednią szybę**
-  **Nawiew na wysokość twarzy**
-  **Nawiew na wysokość twarzy/nogi**
-  **Nawiew na nogi**
-  **Nawiew na przednią szybę/ na wysokość twarzy/ na nogi**

Mniejsza część strumienia powietrza jest zawsze kierowana na przednią szybę.

Przełącznik rozprowadzania powietrza można ustawić w dowolnym położeniu pośrednim pomiędzy symbolami.

KLIMATYZACJA

Włączanie i wyłączanie klimatyzacji



Aby włączyć lub wyłączyć chłodzenie, naciśnij przełącznik **A/C**.

Ustawienie pokrętki dmuchawy w położeniu **0** powoduje wyłączenie klimatyzacji. Po ponownym włączeniu dmuchawy klimatyzacja włączy się automatycznie.

Odmrażanie/ odparowywanie szyb

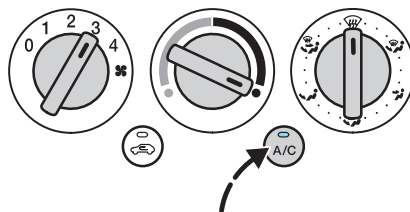

Ustaw temperaturę maksymalną, pokrętkę regulacji rozprowadzania powietrza w położeniu  a pokrętkę dmuchawy w położeniu **3** lub **4**. W razie potrzeby włącz ogrzewanie tylnej i przedniej szyby (patrz strona 19). Włącz klimatyzację, aby przyspieszyć odmrężanie/ odparowywanie.

Ogrzewanie i klimatyzacja

Szybkie nagrzewanie wnętrza pojazdu



Chłodzenie powietrzem z zewnątrz

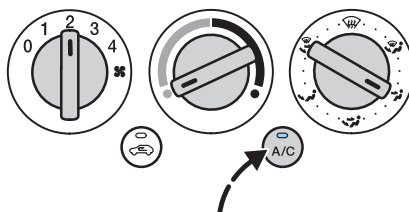

Włączanie i wyłączanie recyrkulacji powietrza



Naciśnij przełącznik, aby przełączyć pomiędzy opcją wentylacji powietrzem z zewnątrz a opcją recyrkulacji powietrza.

Szybkie chłodzenie wnętrza pojazdu

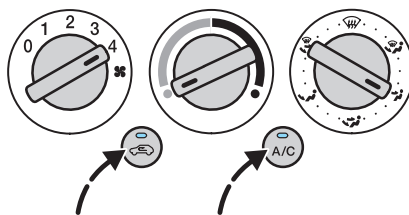

Ogrzewanie i klimatyzacja

OGRZEWANIE PRZEDNIEJ I TYLNEJ SZYBY

Służy do szybkiego odszronienia lub odparowania przedniej lub tylnej szyby. Funkcję tę należy uruchamiać tylko w razie konieczności.

Przełącznik ogrzewania przedniej szyby

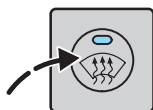

Ogrzewanie działa tylko przy włączonym silniku. Naciśnij przełącznik, aby włączyć lub wyłączyć. Lampka kontrolna w przełączniku sygnalizuje działanie układu.

Ogrzewanie wyłącza się automatycznie po 4 minutach.

Przełącznik ogrzewania tylnej szyby

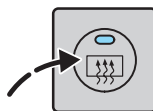

Najpierw włącz zapłon.

Naciśnij przełącznik, aby włączyć lub wyłączyć. Lampka kontrolna w przełączniku sygnalizuje działanie układu.

Elektrycznie regulowane lusterka zewnętrzne również posiadają element ogrzewający. Układ ten działa po włączeniu ogrzewania tylnej szyby.

Po chwili ogrzewanie wyłącza się automatycznie.

DODATKOWA NAGRZEWNICA (pojazdy z silnikiem Diesel – zależnie od kraju)

Dodatkowa nagrzewnica pomaga w rozgrzaniu wnętrza pojazdu w pojazdach z silnikiem Diesel. Nagrzewnica włącza się i wyłącza automatycznie w zależności od temperatury otoczenia, temperatury płynu chłodzącego i obciążenia alternatora.

Światła

ŚWIATŁA ZEWNĘTRZNE

Ostrzegawczy sygnał dźwiękowy włączy się w momencie otwarcia drzwi kierowcy, jeśli światła zewnętrzne są włączone, a zapłon jest wyłączony.

Przełącznik światel zewnętrznych

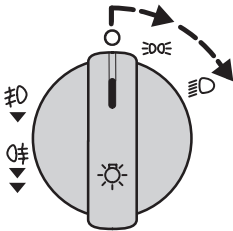

○ **Światła wyłączone**

☀ **Światła pozycyjne**

☀☀ **Reflektory**

Kierunek padania wiązki światła reflektora należy dostosować do jazdy w ruchu lewo- lub prawostronnym. Skontaktuj się ze specjalistą.

☀☀ **Przednie światła przeciwmgielne**

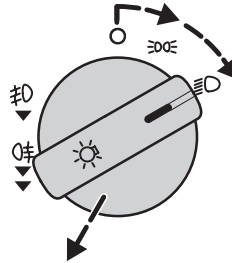

Włącz reflektory (położenie ☀☀) i wyciągnij przełącznik sterujący o jedno położenie.



Lampka kontrolna w zestawie wskaźników świeci się, gdy używane są przednie światła przeciwmgielne.

Przednich światel przeciwmgielnych należy używać tylko wtedy, gdy widoczność jest znacznie ograniczona przez mgłę, opady śniegu lub deszcz.

Światła

Przednie i tylne światła przeciwmgielne

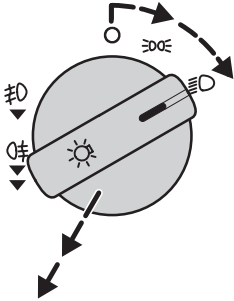

Włącz reflektory (położenie ☀) i wyciągnij przełącznik sterujący o dwa położenia.

W pojazdach nie wyposażonych w przednie światła przeciwmgielne przełącznik sterujący może zostać wyciągnięty tylko o jedno położenie.



Obie lampki kontrolne w zestawie wskaźników świecą się, gdy włączone są przednie i tylne światła przeciwmgielne.



Tylnych świateł przeciwmgielnych można używać tylko wtedy, gdy widoczność jest ograniczona do mniej niż 50 m. **Nie wolno** ich natomiast używać podczas opadów deszczu lub śniegu.

Dźwignia wielofunkcyjna

Poniższe funkcje działają tylko przy włączonym zapłonie.

Kierunkowskaz

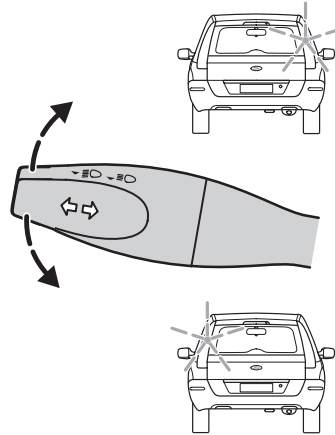

Światła drogowe/mijania

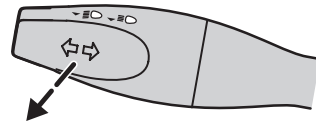

Światła drogowe działają tylko wówczas, gdy włączone są reflektory.

Pociągnij dźwignię w stronę kierowcy, żeby przełączyć pomiędzy światłami drogowymi a światłami mijania.

Błyskowy sygnał świetlny

Lekko pociągnij dźwignię w stronę kierowcy.

Światła

Regulacja ustawienia reflektorów

Ustawienie reflektorów można regulować w zależności od obciążenia pojazdu.

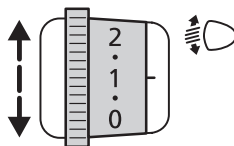

- (A) Bez regulacji ustawienia reflektorów
- (B) Z regulacją ustawienia reflektorów

Zalecane położenia pokrętła regulacji ustawienia reflektorów

Obciążenie			Położenie pokrętła
Liczba osób		Ładunek w bagażniku	
Siedzenia przednie	Siedzenia tylne		
1-2	–	–	0
1-2	3	–	1
1-2	3	maks. ¹	1.5
1	–	maks. ¹	2

¹ Dane znajdują się w podrozdziale *Masy pojazdu* na stronie 164 i dalszych.
W przypadku holowania przyczepy, może okazać się konieczne ustawienie wyższego położenia pokrętła (+1).

Światła

OŚWIETLENIE WNĘTRZA

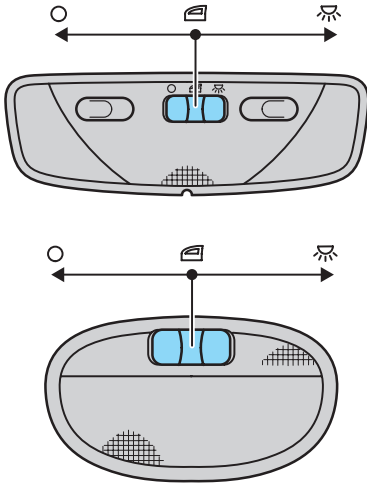

Oświetlenie wnętrza w tylnej części pojazdu

- Wyłączone
- ☑ Włącznik drzwiowy
- ☀ Włączone

W niektórych wersjach modelu, gdy przełącznik znajduje się w położeniu ☑, po zamknięciu drzwi oświetlenie wnętrza pozostaje przez chwilę włączone. Zgaśnie ono natychmiast po uruchomieniu zapłonu.

Podczas dłuższego postoju z otwartymi drzwiami oświetlenie wnętrza i oświetlenie bagażnika zostaną wyłączone automatycznie po 10 minutach. Jeżeli oświetlenie wnętrza pozostanie włączone przy przełączniku w położeniu ☀, zostanie ono wyłączone automatycznie po 30 minutach.

Aby ponownie włączyć światło, włącz na chwilę zapłon (położenie II), otwórz któreś drzwi lub naciśnij przycisk ☑ na nadajniku zdalnego sterowania.

Światło do czytania

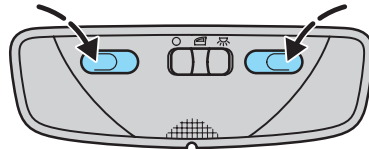

Światło do czytania (zależnie od wersji modelu)

Włączone

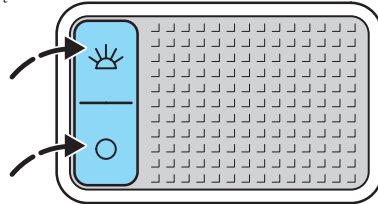

Wyłączone

Elementy sterowania dla kierowcy

ELEMENTY STEROWANIA NA KOLUMNIE KIEROWNICY

Regulacja ustawienia kolumny kierownicy



Nigdy nie zmieniaj ustawienia kolumny kierownicy, gdy pojazd jest w ruchu.

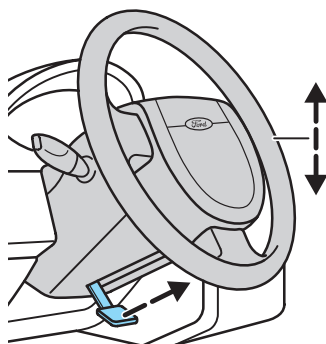

Odblokuj dźwignię, aby wyregulować wysokość kierownicy.

Aby zabezpieczyć kierownicę, ustaw dźwignię w jej pierwotnym położeniu.

Więcej szczegółów na temat siedzenia w prawidłowej pozycji znajdziesz w rozdziale *Siedzenia* na stronie 48.

Sygnal dźwiękowy

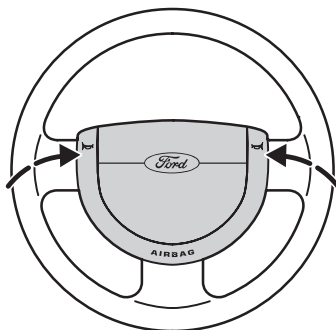

Sygnal dźwiękowy działa również przy wyłączonym zapłonie.

Elementy sterowania dla kierowcy

Dźwignia wycieraczek

Poniższe funkcje działają tylko przy włączonym zapłonie.

Przednia szyba

• Położenia dźwigni:

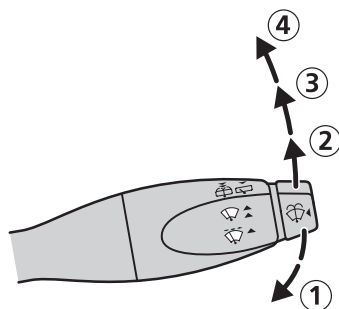

- 1 Pojedynczy ruch wycieraczek
- 2 Przerwany ruch wycieraczek
- 3 Normalny ruch wycieraczek
- 4 Szybki ruch wycieraczek

• Regulacja przerywanego ruchu wycieraczek:

Położenie ②.

Ruch wycieraczek można ustawić tak, aby przerwy wynosiły od około 1 do 25 sekund.

- Włącz przerywany ruch wycieraczek i poczekaj na jeden ruch.
- Wyłącz przerywany ruch wycieraczek.
- Odczekaj odpowiedni czas i włącz wycieraczki ponownie.

Wybrana długość przerw między ruchami wycieraczek zostanie w ten sposób zapamiętana. Można ją w każdej chwili przeprogramować, powtarzając czynności opisane powyżej.

Tylna szyba

• Wycieraczki

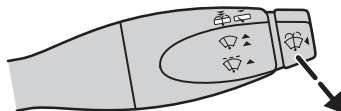

Pociągnij dźwignię w stronę kierowcy. Odstępy między ruchami wycieraczek są automatycznie dostosowywane do ustawień wycieraczek przedniej szyby.

• Praca wycieraczek na biegu wstecznym

Jeżeli włączone są tylko wycieraczki przedniej szyby, wycieraczka tylnej szyby zostanie włączona automatycznie po wybraniu biegu wstecznego. Jeśli wycieraczki przedniej szyby są wyłączone, wycieraczka tylnej szyby nie zostanie uruchomiona automatycznie, trzeba ją włączyć ręcznie.

Elementy sterowania dla kierowcy

Spryskiwacz

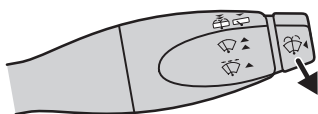
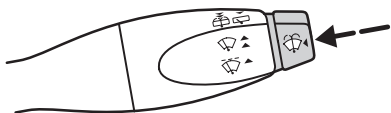

Gdy naciśniesz przycisk na końcu dźwigni lub pociągniesz dźwignię w stronę kierownicy, spryskiwacz zadziała w połączeniu z wycieraczkami.

Po zakończeniu cyklu spryskiwania/wycierania, wycieraczki przedniej szyby zatrzymają się, a następnie wykonają jeszcze jeden ruch w celu wytarcia szyby.



Używaj spryskiwacza nie dłużej niż przez 10 sekund i nigdy go nie włączaj, gdy zbiornik płynu spryskiwaczy jest pusty.

Zdalne sterowanie systemem audio

Wybierz tryb działania radia, odtwarzacza CD lub magnetofonu.

Za pomocą zdalnego sterowania można regulować poniższe funkcje:

Głośność

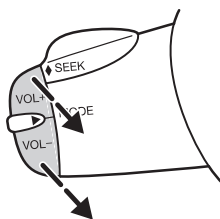

Aby zwiększyć głośność: Pociągnij przełącznik **VOL+** w stronę kierowcy.

Aby zmniejszyć głośność: Pociągnij przełącznik **VOL-** w stronę kierowcy.

Wyszukiwanie

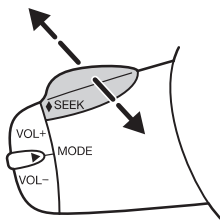

Przesuń przełącznik **SEEK** w stronę kierowcy lub tablicy rozdzielczej:

- W trybie radia, aby odszukać częstotliwość następnego stacji radiowej w górę lub w dół skali.

Elementy sterowania dla kierowcy

- W trybie odtwarzacza CD, aby przejść do następnego lub wrócić do poprzedniego utworu.

Tryb

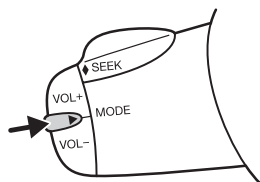

Krótko naciśnij przycisk ► umieszczony z boku:

- W trybie radia, aby przejść do kolejnej wstępnie zaprogramowanej stacji radiowej.
- W trybie odtwarzacza CD, aby wybrać następną płytę, jeżeli zamontowany jest zmieniacz płyt CD.
- We wszystkich trybach, aby wyłączyć wiadomości o ruchu drogowym w czasie ich nadawania.

Naciśnij i przytrzymaj przycisk ► umieszczony z boku:

- W trybie radia, aby zmienić zakres długości fal radiowych.

Więcej szczegółów znajdziesz w rozdziale *Systemy audio* na stronie 69 i dalszych.

ELEMENTY STEROWANIA NA TABLICY ROZDZIELCZEJ

Zdalne otwieranie pokrywy bagażnika

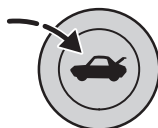

Aby otworzyć bagażnik, należy wcisnąć przycisk.

Prędkość pojazdu nie może przekraczać 7 km/h i pojazd nie może być zamknięty.

Włącznik świateł awaryjnych



Naciśnij przełącznik, aby włączyć lub wyłączyć. Włącznik świateł awaryjnych nie miga. Światła awaryjne działają niezależnie od włączonego lub wyłączonego zapłonu.

Elementy sterowania dla kierowcy

Lampka wyłączenia poduszki powietrznej



Lampka wyłączenia poduszki powietrznej zapala się, informując o wyłączeniu przedniej poduszki powietrznej pasażera.

Więcej szczegółów znajdziesz w podrozdziale *Wyłączenie poduszki powietrznej* na stronie 63 i dalszych.

Przełącznik układu stabilizacji toru jazdy (ESP)

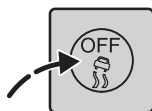

Więcej szczegółów znajdziesz w podrozdziale *Układ stabilizacji toru jazdy (ESP)* na stronie 98 i dalszych.

LUSTERKA

Wewnętrzne lusterko wsteczne

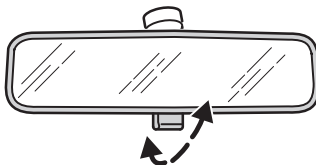

Aby uniknąć osłepiania w nocy przez światła pojazdów jadących z tyłu, należy zmienić za pomocą dźwigni kąt nachylenia lusterka.

Ręcznie regulowane lusterka zewnętrzne

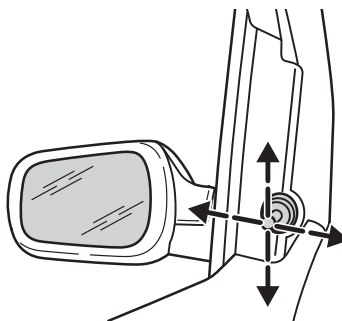

Oba lusterka zewnętrzne mogą być regulowane z wnętrza pojazdu.

Elementy sterowania dla kierowcy

Elektrycznie regulowane i ogrzewane lusterka zewnętrzne

Przy włączonym ogrzewaniu tylnej szyby ogrzewane są także lusterka zewnętrzne.

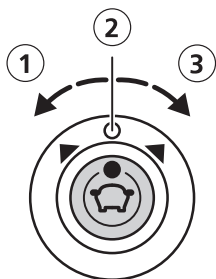

- ① Lusterko kierowcy
- ② Wyłączone
- ③ Lusterko pasażera

Kierunki regulacji lusterek

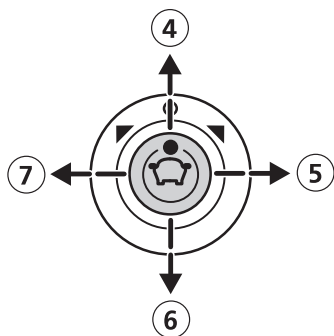

- ④ W górę
- ⑤ W prawo
- ⑥ W dół
- ⑦ W lewo

Panoramyczne lusterka zewnętrzne

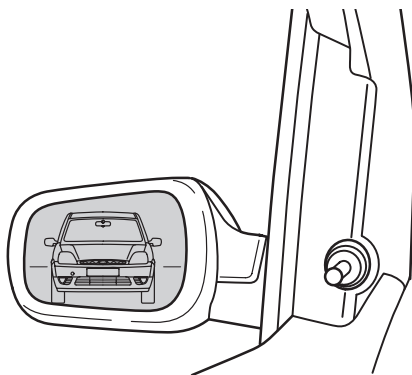

Pole widzenia z tyłu samochodu jest zwiększone, co zmniejsza tzw. "martwe pole widzenia" za samochodem.

! Obiekty widziane w tych lusterkach wydają się mniejsze i w większej odległości, niż są w rzeczywistości. Z tego powodu ocena odległości od pojazdu widzianego w takim lusterku może być błędna.

Elementy sterowania dla kierowcy

Składanie lusterek zewnętrznych

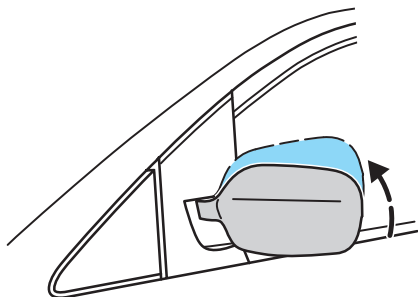

W razie potrzeby, np. w wąskich przejazdach, lusterka zewnętrzne mogą być ręcznie złożone. Aby ponownie umieścić lusterka na właściwym miejscu, należy je wcisnąć w oprawę do oporu.

ELEMENTY STEROWANIA W KONSOLI DACHOWEJ

Okno dachowe

Po użyciu zawsze wsuwaj uchwyt z powrotem we wnękę.

Aby otworzyć okno dachowe

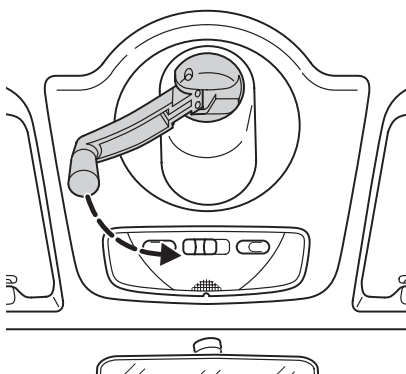

Wyciągnij uchwyt i obróć w kierunku przeciwnym do ruchu wskazówek zegara, aby otworzyć okno dachowe.

Elementy sterowania dla kierowcy

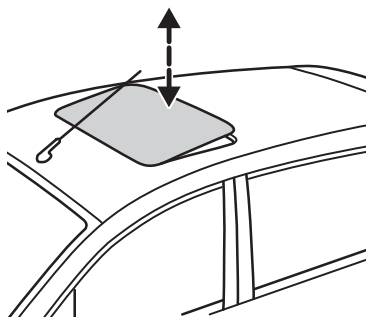

Po dwóch pierwszych obrotach tylna część okna dachowego zostanie uniesiona.

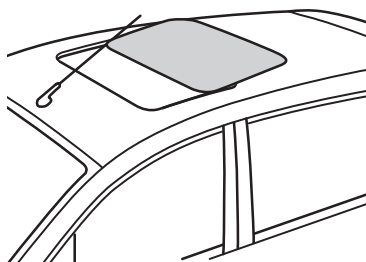

Jeśli będziesz dalej obracać uchwyt, uchylone okno dachowe otworzy się z przodu i przesunie do tyłu nad dachem.

Aby zamknąć okno dachowe

Wyciągnij uchwyt i obróć w kierunku zgodnym z ruchem wskazówek zegara, aby zamknąć okno dachowe.

Oslony przeciwsłoneczne

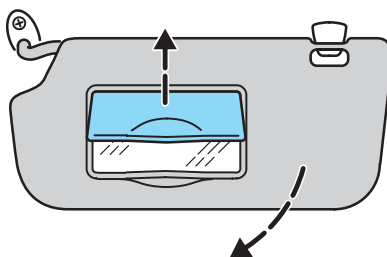

Oslonę przeciwsłoneczną można wyjąć z zaczepu i obrócić w kierunku szyby bocznej.

Oslonę lusterka można odchylić do góry.

Elementy sterowania dla kierowcy

ELEMENTY STEROWANIA NA DRZWIACH

Elektryczne otwieranie okien w drzwiach przednich



Przed uruchomieniem okien otwieranych elektrycznie należy sprawdzić, czy na ich drodze nie ma żadnych przeszkód oraz upewnić się, że dzieci i/lub zwierzęta nie znajdują się w pobliżu otworów okien. Niezastosowanie się do tego zalecenia może doprowadzić do poważnych obrażeń ciała. Obowiązkiem dorosłych opiekunów jest dopilnowanie, aby dzieci nie pozostawały bez opieki w pojeździe oraz żeby w pozostawionym bez dozoru pojeździe nie zostały kluczyki.

Włącz zapłon, aby móc uruchomić okna otwierane elektrycznie.

Wskazówka: Ciągłe naciskanie przełączników spowoduje chwilowe wyłączenie układu, aby zapobiec jego przegrzaniu.

Aby otworzyć/zamknąć okna

Przednie okna można otwierać/zamykać za pomocą przełączników na drzwiach kierowcy. Okna otwierają/zamykają się, gdy wciśnięty jest przycisk. Przednie okno pasażera można otwierać/zamykać także za pomocą przełącznika na drzwiach pasażera.

Okna otwierają/zamykają się tylko wtedy, gdy wciśnięty jest przycisk.

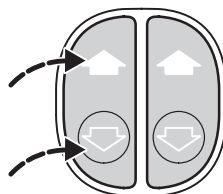

Naciśnij : otwieranie.

Naciśnij : zamykanie.

Elementy sterowania dla kierowcy

ELEMENTY STEROWANIA W KONSOLI ŚRODKOWEJ

Popielniczka przednia

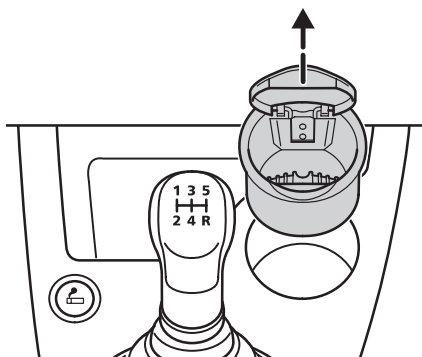

Pociągnij pokrywę, aby otworzyć.

Aby opróżnić popielniczkę, ostrożnie pociągnij do góry otwartą pokrywę i wyjmij całą popielniczkę.

Zapalniczka/gniazdo zasilania

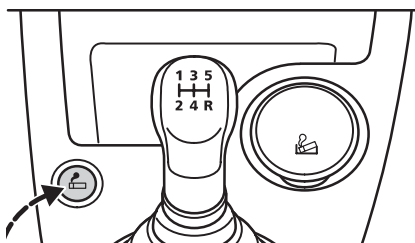

! Nigdy nie przytrzymuj zapalniczki wciśniętej w gniazdo, ponieważ spowoduje to jej uszkodzenie. Jeśli zostawiasz w samochodzie dzieci, zawsze zabieraj zapalniczkę ze sobą.

Aby włączyć zapalniczkę, należy ją całkowicie wcisnąć i poczekać, aż sama wysunie się z gniazda. Zapalniczka działa również wtedy, kiedy zapłon jest wyłączony.

Gniazdo zapalniczki może także służyć do zasilania urządzeń elektrycznych zasilanych prądem stałym o napięciu 12 V i natężeniu do 10 A. Jeżeli podczas używania takich urządzeń wyłączony jest silnik, należy pamiętać o rozładowywaniu się akumulatora.

Do podłączania dodatkowych urządzeń elektrycznych należy stosować wyłącznie specjalne wtyczki dostępne w sprzedaży wśród wielu akcesoriów Forda lub wtyczki odpowiednie dla gniazd zgodnych ze standardem SAE.

Elementy sterowania dla kierowcy

Zamontowanie konsoli ze schowkiem

(zależnie od wersji modelu)

Konsolę ze schowkiem można zamontować pośrodku tylnego siedzenia po wyjęciu poduszki siedzenia.

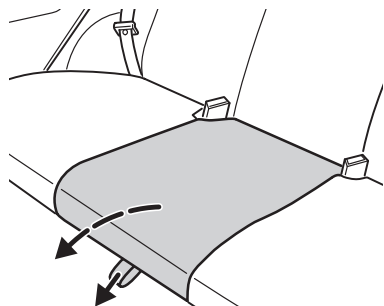

Aby wyjąć poduszkę siedzenia, pociągnij pętlę na dolnej przedniej krawędzi i wyjmij poduszkę.

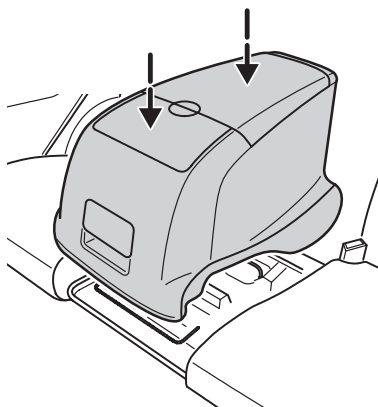

Ostrożnie wciśnij konsolę, aż usłyszysz wyraźny trzask.

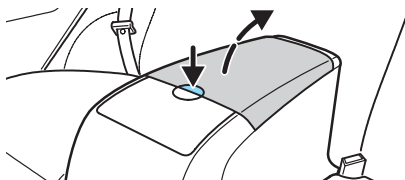

Naciśnij tylną połowę przycisku, aby otworzyć schowek.

Elementy sterowania dla kierowcy

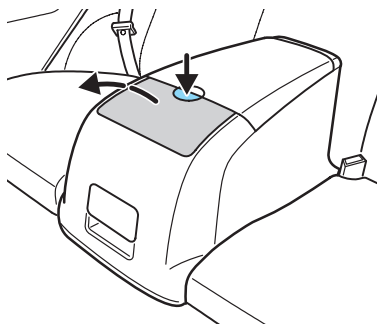

Naciśnij przednią połowę przycisku, aby otworzyć podstawki na napoje.

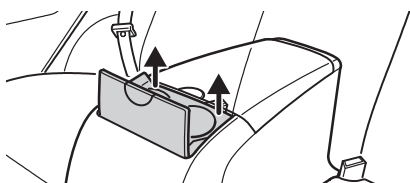

Podstawki na napoje można wyjąć, aby uzyskać dodatkowy schowek.

 Nie należy umieszczać gorących napojów na podstawkach podczas jazdy, gdyż grozi to poparzeniem.

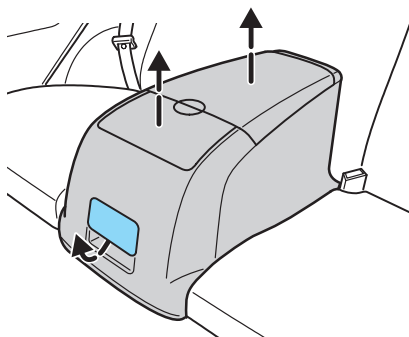

Aby wymontować konsolę, ostrożnie pociągnij przedni uchwyt i wyjmij ją.

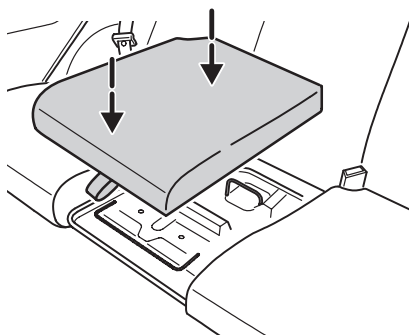

Aby ponownie założyć poduszkę siedzenia, wciśnij ją, aż zatrzaśnie się w zaczepie.

 Upewnij się, że poduszka jest prawidłowo zatrzaśnięta, a pętla nie jest przycięta.

Zamki (zabezpieczenia)

KLUCZYKI

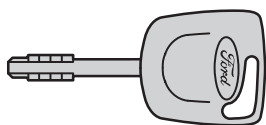

W przypadku ich zgubienia można otrzymać od Dealera kluczyki zastępcze, po podaniu numeru kluczyka (podanego na przywieszce kluczyka oryginalnego).

Więcej informacji znajdziesz w podrozdziale *Układ unieruchamiania silnika (imobilizer)* na stronie 44.

Kluczyk z układem zdalnego sterowania falami radiowymi

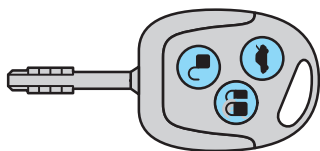

Nadajnik zamontowany jest w kluczyku.

Więcej informacji znajdziesz w podrozdziale *Zdalne sterowanie falami radiowymi* na stronie 40.

ZAMKI

Zamki drzwi

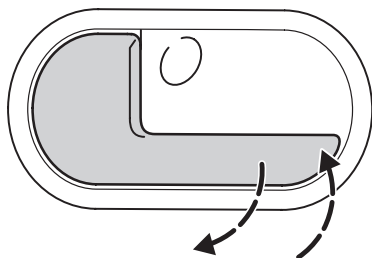

Pociągnięcie
(Otwieranie
drzwi)

Wciśnięcie
(Zamykanie
drzwi)

Wszystkie drzwi można zaryglować i odryglować z zewnątrz przez zaryglowanie/odryglowanie kluczykiem drzwi przednich.

Wskazówka: Tylko pojazdy bez układu zdalnego sterowania są wyposażone w bębenek zamka w drzwiach pasażera.

Od wewnątrz wszystkie drzwi pojazdu można zaryglować i odryglować za pomocą klamek drzwi przednich.

Aby zaryglować poszczególne drzwi tylne, opuszczając pojazd wciśnij klamkę i zatrzaśnij drzwi.

Aby włączyć układ podwójnego ryglowania drzwi lub alarm, patrz podrozdział *Zamek centralny* na stronie 38 i *System alarmowy* na stronie 47.

Zamki (zabezpieczenia)

Blokada otwierania tylnych drzwi przez dzieci

 Gdy włączona jest blokada otwierania drzwi przez dzieci, drzwi można otworzyć wyłącznie od zewnątrz.

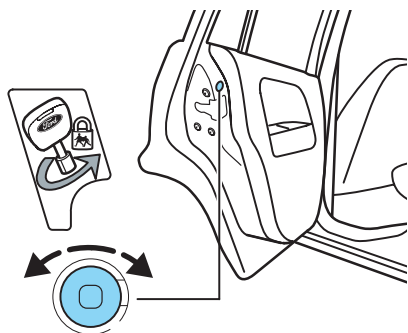

Przekręć kluczyk w zamku tylnych drzwi do tyłu, aby uruchomić blokadę. Aby wyłączyć blokadę, przekręć kluczyk do przodu.

Bagażnik

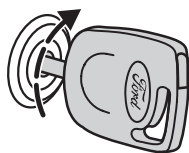

Aby otworzyć, obróć kluczyk w prawo.

Patrz również podrozdziały *Zdalne otwieranie pokrywy bagażnika* na stronie 27 i *Aby odryglować drzwi tyłu nadwozia* na stronie 42.

Oświetlenie bagażnika włączy się automatycznie. Jeżeli bagażnik pozostanie otwarty po wyłączeniu zapłonu, oświetlenie wyłączy się automatycznie po 10 minutach.

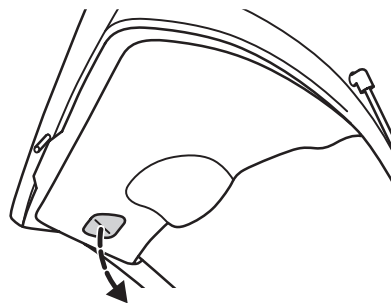

Do opuszczania i zamykania pokrywy bagażnika służą uchwyty (zagłębienia) znajdujące się po jej wewnętrznej stronie.

 Dokładnie zamknij drzwi tyłu nadwozia, aby zapobiec ich otwarciu podczas jazdy. Jazda z otwartymi drzwiami tyłu nadwozia jest niebezpieczna, ponieważ do wnętrza pojazdu mogą dostać się toksyczne spaliny.

Zamki (zabezpieczenia)

Pokrywa silnika

Pociągnij dźwignię otwierania pokrywy silnika umieszczoną w lewej wnęce na nogi.

Więcej informacji znajdziesz w podrozdziale *Otwieranie pokrywy silnika* na stronie 151.

Pokrywa wlewu paliwa

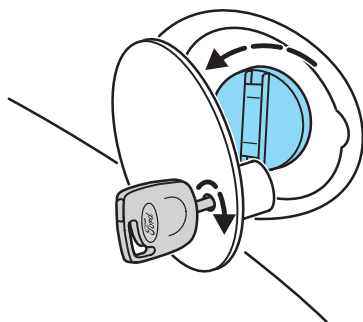

Aby otworzyć pokrywę wlewu paliwa, obróć kluczyk zgodnie z ruchem wskazówek zegara i otwórz. Obróć korek przeciwnie do ruchu wskazówek zegara i wyjmij.

Przy odkręcaniu korka wlewu paliwa możesz usłyszeć charakterystyczne syczenie. Jest to zjawisko normalne.

Aby zamknąć, obróć korek zgodnie z ruchem wskazówek zegara, aż do zatrzaśnięcia.

ZAMEK CENTRALNY

Wskazówka: Tylko pojazdy bez układu zdalnego sterowania są wyposażone w bębenek zamka w drzwiach pasażera.

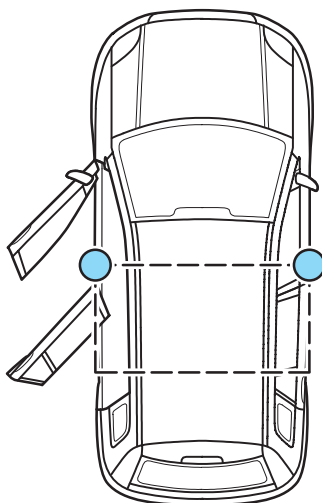

Układ zamka centralnego może być włączony z drzwi kierowcy lub przednich drzwi pasażera. Działa on tylko przy zamkniętych drzwiach przednich. Uruchamiany jest z zewnątrz przez przekręcenie kluczyka lub za pomocą zdalnego sterowania a od wewnątrz przez naciśnięcie klamki drzwi.

Zamki (zabezpieczenia)

Jeżeli zamek centralny jest włączany z zewnątrz pojazdu,

- w pojazdach bez układu podwójnego rygłowania drzwi kierunkowskazy migną dwa razy.
- w pojazdach z układem podwójnego rygłowania drzwi kierunkowskazy nie migną.

Podczas wyłączenia kierunkowskazy migną raz.

Po włączeniu układu, bezpośrednio po zaryglowaniu, słychać sygnał dźwiękowy. Jest to kontrolny sygnał dźwiękowy układu i nie oznacza usterki.

Po wyłączeniu układu bagażnik pozostaje zaryglowany.

Zamek centralny z układem podwójnego rygłowania drzwi

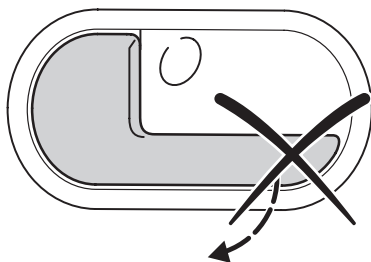

Nie można otworzyć od wewnątrz

Układ podwójnego rygłowania drzwi jest dodatkowym zabezpieczeniem przed kradzieżą, uniemożliwiającym otwarcie drzwi pojazdu od wewnątrz.

 Układu podwójnego rygłowania drzwi nie należy włączać, kiedy w pojeździe przebywają pasażerowie.

Układ podwójnego rygłowania drzwi można włączyć, gdy zamknięte są przednie drzwi pojazdu, drzwi tylne mogą być otwarte.

Włączanie

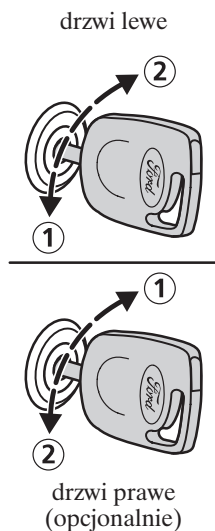

Aby włączyć układ podwójnego rygłowania drzwi, obróć kluczyk w zamku drzwi przednich do położenia ① a następnie do położenia ② w ciągu 2 sekund.

Zamki (zabezpieczenia)

Kierunkowskazy migną 2 razy, pod warunkiem, że zamknięte będą wszystkie drzwi, bagażnik i pokrywa silnika. Pojazd jest teraz zaryglowany.

Po zamknięciu zostanie uzbrojony alarm (jeśli jest zamontowany).

Niezależnie od układu podwójnego ryglowania drzwi można uzbroić system alarmowy, przekręcając kluczyk w zamku drzwi w położenie ②.

Więcej szczegółów znajdziesz w podrozdziale *System alarmowy* na stronie 47 i dalszych.

Wyłączenie

Aby wyłączyć układ podwójnego ryglowania drzwi, otwórz kluczykiem przednie drzwi po stronie kierowcy lub pasażera.

Kierunkowskazy błysną raz.



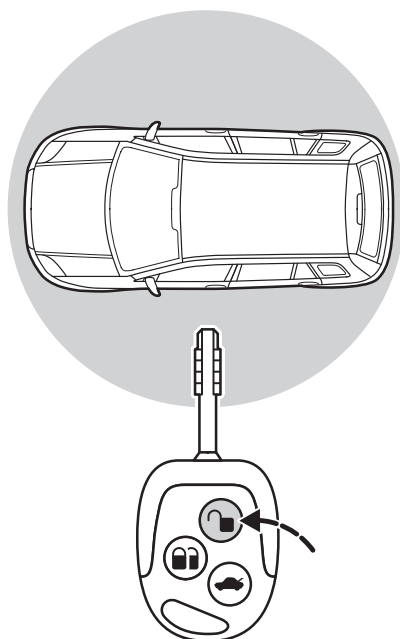

W przypadku awarii układu elektrycznego pojazdu drzwi przednie i drzwi tyłu nadwozia można nadal otworzyć pojedynczo kluczykiem.

Zdalne sterowanie falami radiowymi



Numer atestu układu zdalnego sterowania w Twoim pojeździe podano w tabeli na stronie 170.



Pojazd lub jego bagażnik zostaną również odryglowane, gdy przycisk  lub  zostanie wciśnięty nieumyślnie, bez kierowania kluczyka w stronę pojazdu (np. w kieszeni).



Zamki (zabezpieczenia)

Układ można uruchomić po wyłączeniu zapłonu. Zasięg nadajnika zależy od otoczenia i może się znacznie wahać.

 Częstotliwości używane przez zdalne sterowanie mogą być również użyte przez inne urządzenia krótkiego zasięgu (np. amatorskie radia, sprzęt medyczny, słuchawki bezprzewodowe, układy zdalnego sterowania, systemy alarmowe itd.). W przypadku zakłócenia częstotliwości zdalnego sterowania nie będzie można uruchomić żadnej z funkcji zdalnego sterowania, pojazd nie zostanie zaryglowany/odryglowany, a alarm nie zostanie włączony. W takim przypadku można zaryglować/odryglować pojazd kluczykiem.

Wskazówka: Kiedy  zostanie wciśnięty, zamek centralny i system alarmowy zostaną automatycznie włączone po 45 sekundach, o ile nie są otwarte żadne drzwi ani pokrywa bagażnika i nie jest włączony zapłon.

Zmiana programu funkcji odryglowywania

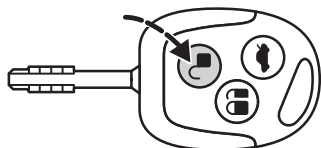

Można tak zmienić funkcję odryglowywania, że naciśnięcie przycisku  raz spowoduje wyłączenie układu podwójnego ryglowania drzwi, systemu alarmowego i otwarcie tylko drzwi kierowcy. Naciśnięcie przycisku  po raz drugi w ciągu 3 sekund spowoduje otwarcie także drzwi pasażerów.

Aby odryglować drzwi

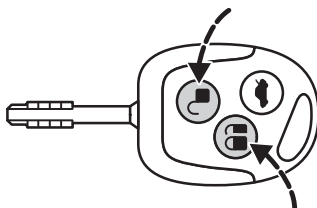

Naciśnięcie przycisku  raz spowoduje wyłączenie układu podwójnego ryglowania drzwi, systemu alarmowego i otwarcie **wszystkich** drzwi.



Aby zmienić tę funkcję, naciśnij jednocześnie i przytrzymaj przyciski  i  przez co najmniej 4 sekundy przy wyłączonym zapłonie. Kierunkowskazy migną dwa razy, sygnalizując pomyślną zmianę programu funkcji odryglowywania.

Zamki (zabezpieczenia)

Ponowne naciśnięcie i przytrzymanie obu przycisków przez co najmniej 4 sekundy przywróci poprzednią funkcję.

Aby odryglować drzwi tyłu nadwozia

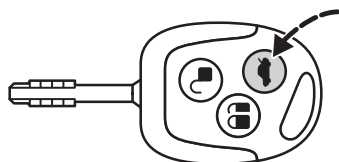

Wciśnij przycisk  dwa razy w ciągu 3 sekund.

Aby zaryglować

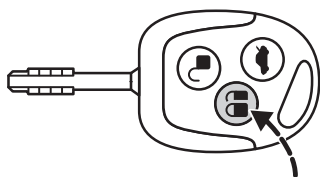

Naciśnięcie przycisku  raz włącza zamek centralny i system alarmowy.

Jeżeli przycisk  zostanie naciśnięty 2 razy w ciągu 3 sekund, układ podwójnego ryglowania drzwi zostanie włączony.

Programowanie dodatkowych kluczyków ze zdalnym sterowaniem

Dla Twojego pojazdu można zaprogramować maksymalnie cztery nadajniki zdalnego sterowania (łącznie z tymi, które były dostarczone z pojazdem).

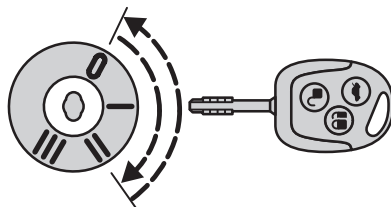

1. Aby zaprogramować nowe kluczyki ze zdalnym sterowaniem, obróć kluczyk w stacyjce z położenia **0** w położenie **II** cztery razy w ciągu 6 sekund.
2. Wyłącz zapłon. Sygnał akustyczny potwierdzi możliwość programowania nowych kluczyków ze zdalnym sterowaniem w ciągu 10 sekund.

Zamki (zabezpieczenia)

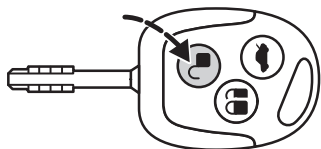

3. Naciśnij dowolny przycisk na nowym kluczyku ze zdalnym sterowaniem. Potwierdzeniem będzie sygnał akustyczny. Powtórz ten ostatni krok ze **wszystkimi** kluczykami ze zdalnym sterowaniem, włącznie z oryginalnymi, w ciągu 10 sekund.

4. Ponownie włącz zapłon lub odczekaj 10 sekund nie programując kolejnego kluczyka, aby wyjść z trybu programowania kluczyków. Do otwierania i zamykania pojazdu możesz teraz użyć tylko kluczyków ze zdalnym sterowaniem, które właśnie zaprogramowałeś.

Wskazówka: Aby zakodować kluczyki dla układu unieruchamiania silnika, patrz *Kodowanie kluczyków* na stronie 45 i dalszych.

Wymiana baterii

Jeżeli zauważysz stopniowe zmniejszanie się zasięgu nadajnika zdalnego sterowania w kluczyku, oznacza to, że należy wymienić baterię (3V CR 2032).

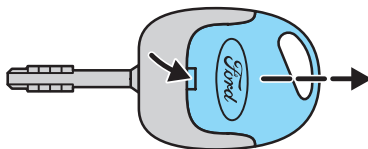

- Ostrożnie oddziel nadajnik od kluczyka za pomocą płaskiego narzędzia (np. śrubokręta), podważając wgłębienie w tylnej części zespołu.

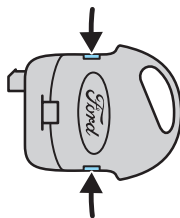

- Otwórz nadajnik, rozłączając boczne zaciski za pomocą płaskiego narzędzia.

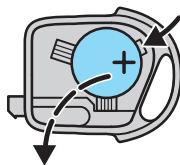

- Ostrożnie podważ baterię płaskim przedmiotem. Włóż nową baterię pomiędzy styki, tak aby znak (+) był skierowany do góry. Złóż nadajnik w odwrotnej kolejności.

Zamki (zabezpieczenia)

UKŁAD UNIERUCHAMIANIA SILNIKA (IMOBILIZER)

Układ unieruchamiania silnika stanowi ochronę przed kradzieżą uniemożliwiającą rozruch silnika kluczykiem z nieprawidłowym kodem.

Zakodowane kluczyki

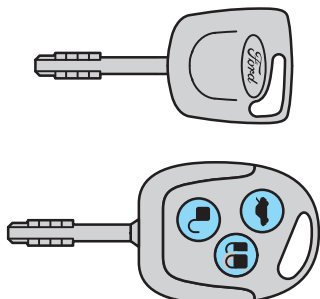

Twój pojazd został wyposażony w zakodowane kluczyki.

Kluczyki zastępcze muszą zostać zakodowane razem z pozostałymi kluczykami.

Automatyczne włączenie układu



Układ włącza się po wyłączeniu zapłonu. Lampka kontrolna w zestawie wskaźników zacznie **migać**.

Automatyczne wyłączenie układu

Włączenie zapłonu wyłącza układ, o ile prawidłowo został rozpoznany kod kluczyka. Lampka kontrolna w zestawie wskaźników **zapali się** na około 3 sekundy **a następnie zgaśnie**.

Jeżeli lampka kontrolna nie gaśnie lub zaczyna migać z dużą częstotliwością, oznacza to, że układ wciąż jest włączony, a uruchomienie silnika nie będzie możliwe. Należy wówczas wyjąć kluczyk, a następnie ponowić próbę.

Jeżeli pojazd nie daje się uruchomić, oznacza to, że w układzie pojawił się błąd. Należy niezwłocznie sprawdzić układ w specjalistycznej stacji obsługi.

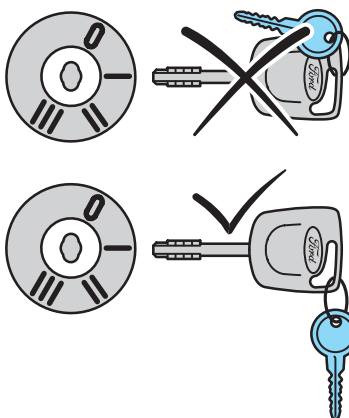

! Aby zapewnić bezproblemowy odczyt danych (kodu) pomiędzy pojazdem i kluczykiem, nie należy przystawiać kluczyka przedmiotami metalowymi.

Zamki (zabezpieczenia)

Kodowanie kluczyków

Za pomocą 2 kluczyków zakodowanych dla Twojego pojazdu można zakodować maksymalnie 8 kluczyków (łącznie z tymi, które zostały dostarczone z pojazdem).

Wykonaj każdą z poniższych czynności w ciągu 10 sekund.

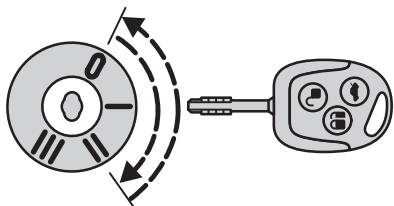

1. Włóż pierwszy kluczyk do stacyjki i obróć do położenia **II**.
2. Przekręć kluczyk z powrotem do położenia **0** i wyciągnij go ze stacyjki.
3. Włóż drugi kluczyk do stacyjki i obróć do położenia **II**.
4. Obróć drugi kluczyk z powrotem do położenia **0** i wyciągnij go ze stacyjki - tryb kodowania kluczyków został włączony.
5. Jeżeli włożysz teraz do stacyjki kluczyk niezakodowany i obrócisz w położenie **II** w ciągu 20 sekund, zostanie on zakodowany.

6. Po zakończeniu procedury kodowania wyciągnij kluczyk ze stacyjki.



Jeżeli kodowanie nie zostanie zakończone pomyślnie, lampka kontrolna będzie błyskała po włączeniu zapłonu nowo zakodowanym kluczykiem, a uruchomienie silnika nie będzie możliwe.



W przypadku zgubienia kluczyka należy wymazać stary kod i ponownie zakodować wszystkie pozostałe kluczyki. Jeśli zostanie Ci tylko jeden funkcjonujący kluczyk, zgłoś się do specjalisty.

Zamki (zabezpieczenia)

Wykasowanie kodu

Za pomocą 2 zakodowanych kluczyków można skasować kody wszystkich pozostałych kluczyków, np. po zgubieniu jednego z nich.

Wykonaj każdą z poniższych czynności w ciągu 10 sekund.

Wykonaj pierwsze cztery kroki procedury *Kodowania kluczyków*, a następnie zastosuj się do poniższych instrukcji:

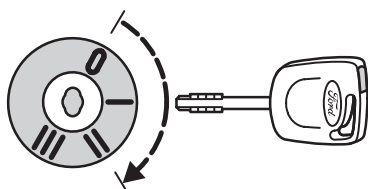

5. Ponownie włóż drugi kluczyk do stacyjki i obróć w położenie II.
6. Wyciągnij kluczyk ze stacyjki.



7. Włóż pierwszy kluczyk do stacyjki, obróć go do położenia II i przytrzymaj. Lampka kontrolna będzie migać przez 5 sekund.

8. Jeżeli zapłon zostanie wyłączony w ciągu tych 5 sekund, proces kasowania zostanie przerwany, a kod **żadnego** kluczyka nie zostanie wykasowany.

9. Jeżeli proces kasowania kodu zostanie zakończony pomyślnie, wszystkie kluczyki, z wyjątkiem tych użytych do rozkodowania, zostaną rozkodowane.

Można teraz zakodować dodatkowe kluczyki.

Zamki (zabezpieczenia)

SYSTEM ALARMOWY (DOTYCZY ALARMU MONTOWANEGO FABRYCZNIE)

System ten jest uzbrajany natychmiast po zaryglowaniu pojazdu i zabezpiecza pojazd przed próbą otwarcia drzwi, pokrywy komory silnika lub bagażnika przez osoby niepożądane.

Patrz podrozdział *Zamek centralny z układem powójnego ryglowania drzwi* na stronie 39 i dalszych oraz podrozdział *Zdalne sterowanie falami radiowymi* na stronie 40 i dalszych.

Automatyczne opóźnienie uzbrojenia alarmu

W okresie do 20 sekund po uzbrojeniu systemu alarmowego można jeszcze otworzyć pojazd nie uruchamiając alarmu. Po upływie tego czasu system alarmowy zacznie monitorować wszystkie drzwi, pokrywę komory silnika i drzwi tyłu nadwozia, o ile wszystkie zostały zamknięte. Jeżeli drzwi, pokrywa silnika lub drzwi tyłu nadwozia zostaną zamknięte później, system zacznie je monitorować po 20 sekundach.

Alarm

Otwarcie drzwi, pokrywy bagażnika lub silnika przez osobę niepożądaną powoduje włączenie się sygnału dźwiękowego alarmu na 30 sekund. Światła awaryjne będą migać przez 5 minut.

Każda próba uruchomienia silnika bez użycia właściwego kluczyka powoduje ponowne włączenie sygnału alarmowego.

Wyłączanie

System alarmowy można rozbroić w dowolnym momencie - nawet podczas działania syreny - przez otwarcie drzwi przednich po stronie kierowcy lub pasażera za pomocą kluczyka lub zdalnego sterowania.

Dozór pokrywy bagażnika przez system alarmowy zostanie odłączony, jeśli bagażnik zostanie otwarty kluczykiem. Alarm zostanie ponownie uzbrojony po zamknięciu bagażnika.

Siedzenia, pasy bezpieczeństwa i poduszka powietrzna

SIEDZENIA

Siedzenie w prawidłowej pozycji

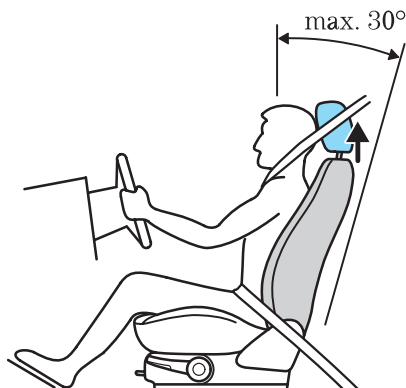

- Siedz w pozycji wyprostowanej, tak aby podstawa kręgosłupa była jak najdalej odsunięta, a oparcie siedzenia nie było odchylone o więcej niż 30 stopni.
- Położenie zagłówka należy ustawić w taki sposób, aby górna część głowy znalazła się na jednym poziomie z górną krawędzią zagłówka.
- Nie przysuwaj siedzenia zbyt blisko tablicy rozdzielczej. Ręce kierowcy spoczywające na kierownicy powinny znajdować się w położeniu "za dziesięć druga" i być lekko zgięte w łokciach. Nogi powinny być zgięte pod takim kątem, aby możliwe było pełne wciśnięcie pedałów.
- Pas należy regulować w taki sposób, aby przebiegał przez środek barku; zaś dolną jego część powinna układać się na biodrach, a nie na brzuchu.

! Nie należy zakładać żadnych dodatkowych pokrowców nie przeznaczonych dla siedzeń wyposażonych w boczne poduszki powietrzne. Pokrowce te powinny być zakładane przez specjalnie przeszkolony personel.

! Nie należy ustawiać siedzenia podczas jazdy.

Przesuwanie siedzeń do przodu lub do tyłu

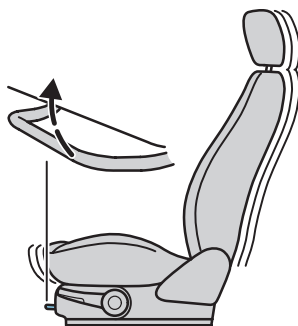

Pociągnij dźwignię. Zakończ fotelem, aby zatrzasnąć zaczep.

Siedzenia, pasy bezpieczeństwa i poduszka powietrzna

Regulacja kąta nachylenia oparcia

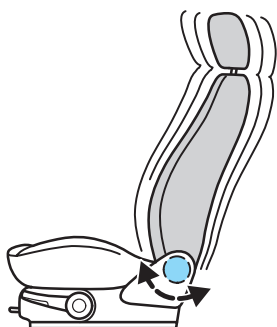

Gdy siedzenia są przesunięte całkowicie do przodu, można całkowicie odchylić oparcia.

Ustawianie wysokości siedzenia kierowcy

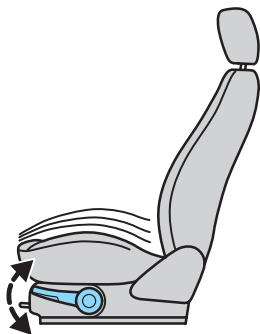

Każde pociągnięcie lub naciśnięcie dźwigni podniesie lub opuści siedzenie w niewielkim stopniu.

Składanie przedniego siedzenia pasażera

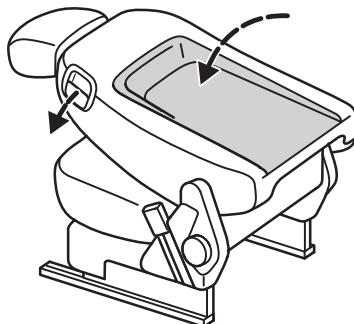

Aby całkowicie złożyć przednie siedzenie pasażera, pociągnij dźwignię zwalnającą i złoż oparcie siedzenia do przodu. Obróć pokrętko z boku siedzenia, aż oparcie osiągnie położenie poziome.

Pociągnij dźwignię zwalnającą, aby ustawić oparcie z powrotem w pozycji pionowej.

Ustawiając oparcie w pozycji pionowej, upewnij się, że zablokowało się z cichym trzaskiem.



Przednie siedzenie pasażera musi podczas jazdy znajdować się w pozycji pionowej, jeśli na siedzeniu bezpośrednio za nim siedzi pasażer.

Siedzenia, pasy bezpieczeństwa i poduszka powietrzna



Tylko dzieci ważące do 18 kg mogą podróżować na tylnym siedzeniu, gdy siedzenie pasażera jest całkowicie złożone.

 Nie umieszczaj żadnych przedmiotów na złożonym siedzeniu podczas jazdy ponieważ w razie kolizji lub gwałtownego hamowania mogą one zostać wyrzucone w kierunku pasażerów.

Zagłówki

Zagłówki siedzeń przednich

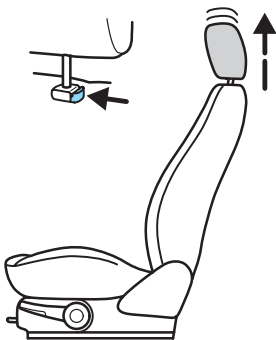

Aby wyregulować wysokość zagłówka, pociągnij zagłówek do góry lub wciśnij przycisk blokujący i pchnij zagłówek w dół.

Upewnij się, że zagłówek jest prawidłowo zablokowany w wybranym położeniu.

Aby wyjąć zagłówek, wciśnij przycisk blokujący i wyciągnij zagłówek.

Aby ponownie zamontować, wsuń zagłówek z powrotem na miejsce.

Zagłówki siedzeń tylnych

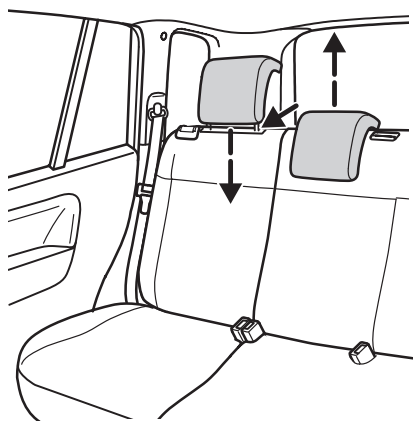

Aby unieść, pociągnij zagłówek do góry, aż zablokuje się prawidłowo.

Aby opuścić, wciśnij przycisk blokujący i pchnij zagłówek w dół.

 Zagłówki tylnych siedzeń muszą być uniesione zawsze, gdy na tylnej kanapie znajduje się pasażer lub wyposażenie do przewożenia dzieci.

Siedzenia, pasy bezpieczeństwa i poduszka powietrzna

Ogrzewanie przednich siedzeń

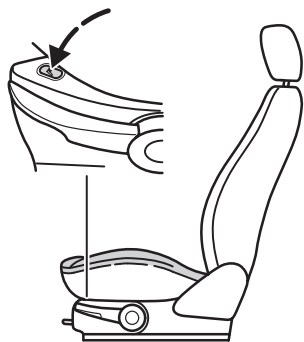

Siedzenie kierowcy

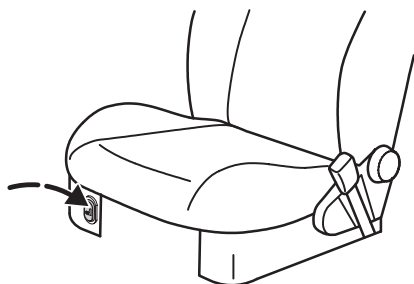

Przednie siedzenie pasażera

Czerwony znak z boku przełącznika oznacza, że ogrzewanie siedzenia jest włączone. Maksymalna temperatura jest osiągnięta po 5-6 minutach. Jest ona regulowana termostatycznie.

Ogrzewanie działa, gdy wyłącznik zapłonu znajduje się w położeniu II.



Ogrzewanie siedzeń przy wyłączonym silniku spowoduje rozładowanie akumulatora.

Składanie oparcia tylnego siedzenia

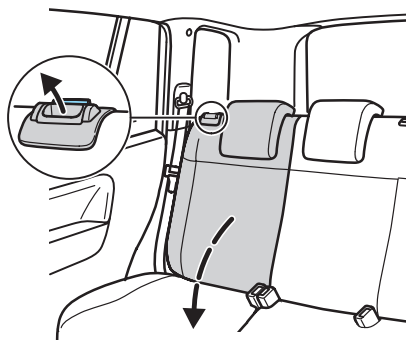

Opuść tylne zagłówki.

Pociągnij dźwignię odblokowującą na oparciu siedzenia i złoż oparcie tylnego siedzenia do przodu.

Siedzenia, pasy bezpieczeństwa i poduszka powietrzna

Ustawianie siedzenia w pierwotnym położeniu

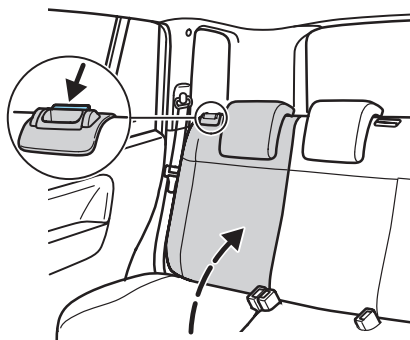

Oparcie siedzenia musi być zablokowane w zatrząskach.

Wskazówka: Czerwony znak w mechanizmie odblokowującym oznacza, że oparcie nie zostało prawidłowo domknięte. Jeżeli widać czerwony znak, jeszcze raz zwolnij oparcie i powtórz procedurę składania, aż czerwony znak zniknie. Jeżeli pas bezpieczeństwa zintegrowany z siedzeniem środkowym nie działa prawidłowo, sprawdź mechanizm odblokowujący.

Pasy bezpieczeństwa musi znajdować się z przodu oparcia siedzenia.

Składanie poduszki i oparcia siedzenia do przodu

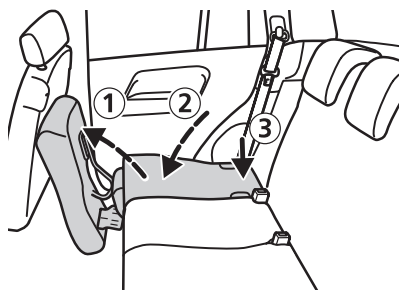

Przesuń przednie siedzenie do przodu.

Złóż poduszkę siedzenia do przodu ①.

Obniż zagłówki tylnego siedzenia i złóż oparcie siedzenia do przodu ② w sposób opisany w podrozdziale *Składanie oparcia tylnego siedzenia* na stronie 51.

Pchnij tylną część oparcia siedzenia w dół, aby utworzyć równą powierzchnię ③.

Podczas ponownego rozkładania siedzeń upewnij się, czy pasy bezpieczeństwa działają prawidłowo i znajdują się z przodu oparcia siedzenia.

Siedzenia, pasy bezpieczeństwa i poduszka powietrzna

Schówek pod siedzeniem

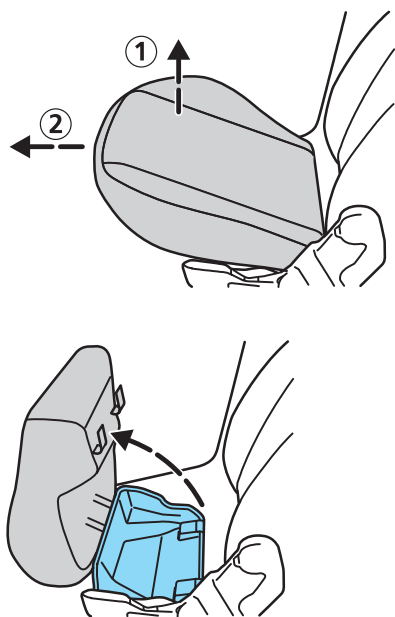

Schówek znajduje się pod przednim siedzeniem pasażera.

Aby otworzyć, najpierw pociągnij przednią część poduszki siedzenia do góry ①. Następnie pociągnij całą poduszkę w stronę tablicy rozdzielczej ②.

Złóż poduszkę do przodu.

Aby zamknąć, złóż poduszkę do tyłu i odsuń ją do oporu do tyłu.

Pchnij poduszkę w dół w przedniej i tylnej części, aż zatrzaśnie się w prawidłowym położeniu.

Kieszenie na mapy

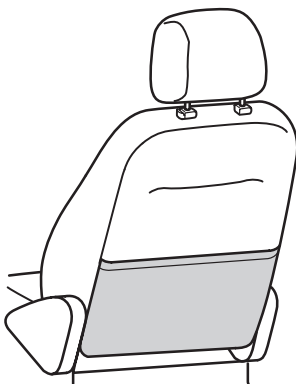

Kieszenie na mapy znajdują się z tyłu oparcie przednich siedzeń.

Siedzenia, pasy bezpieczeństwa i poduszka powietrzna

Dodatkowe kieszenie (zależnie od wersji modelu)

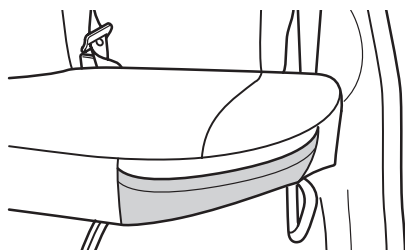
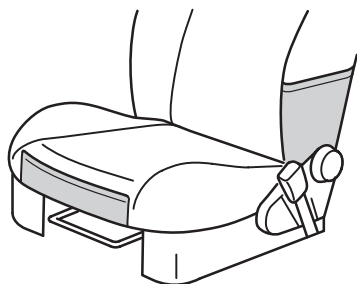

Dodatkowe kieszenie znajdują się na przednich i bocznych wewnętrznych krawędziach przednich siedzeń oraz na przedniej zewnętrznej krawędzi poduszki tylnego siedzenia i służą do przechowywania niewielkich przedmiotów.

PASY BEZPIECZEŃSTWA



- Zawsze zapinaj pasy bezpieczeństwa.
- Jednego pasa bezpieczeństwa nie mogą używać dwie osoby równocześnie.
- Unikaj zakładania zbyt grubej odzieży.
- Pasy bezpieczeństwa powinny dokładnie przylegać do ciała.

Zapinanie pasów bezpieczeństwa

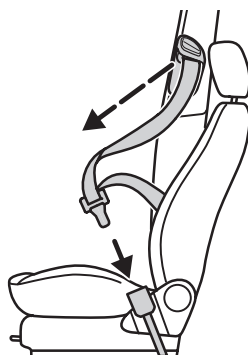

Powoli wysuń pas z rolki. Pas może się blokować, jeśli zostanie zbyt mocno szarpnięty lub gdy pojazd stoi na pochyłym podłożu.



Pas należy wcisnąć w uchwyt w taki sposób, aby dał się słyszeć charakterystyczny trzask, co oznacza prawidłowe zapięcie.

Siedzenia, pasy bezpieczeństwa i poduszka powietrzna

Aby odpiąć pas, należy wcisnąć czerwony przycisk na uchwycie pasa, a następnie przytrzymać pas do jego całkowitego nawinięcia się na rolkę.

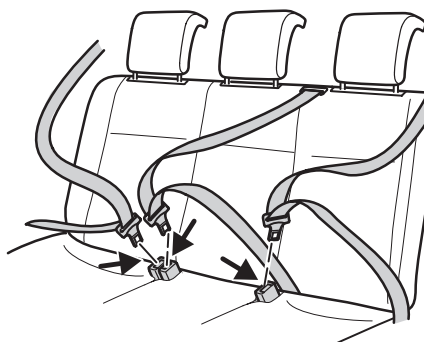

Upewnij się, że każdy pas jest zapięty w odpowiednim uchwycie.

Jeśli pojazd jest wyposażony w środkowy pas biodrowy:

W celu wydłużenia pasa należy ustawić klamrę pod kątem prostym do taśmy i pociągnąć pas. Podczas zapinania upewnij się, że zaczep pasa został prawidłowo zapięty w uchwycie, o czym informuje charakterystyczny trzask. Aby zacisnąć pas, przeciągnij luźny koniec przez klamrę i upewnij się, że pas układa się nisko na biodrach.

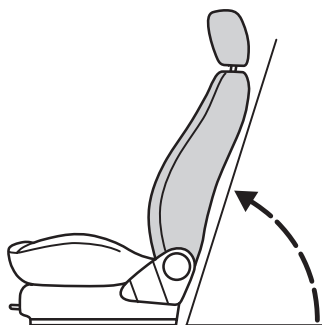

Pasy bezpieczeństwa zapewniają najlepsze zabezpieczenie przy niemal pionowym ustawieniu oparcia.

Regulacja wysokości zaczepu przednich pasów bezpieczeństwa



Naciśnij przycisk blokujący na elemencie regulującym wysokość i przesunij go tak, aby pas przebiegał przez środek ramienia.

Siedzenia, pasy bezpieczeństwa i poduszka powietrzna

Kobiety w ciąży

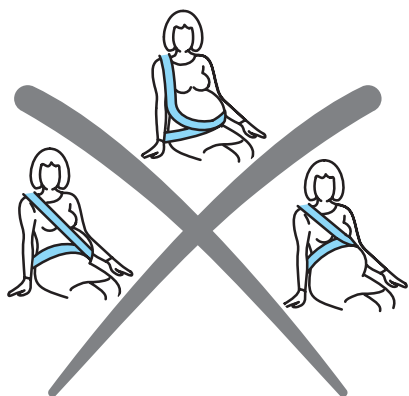
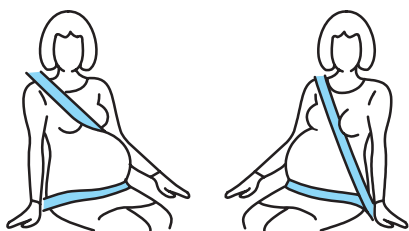

Dolna taśma pasa powinna być ułożona wygodnie na biodrach, poniżej brzucha ciężarnej. Górna taśma pasa bezpieczeństwa powinna przebiegać pomiędzy piersiami i być ułożona ponad oraz z boku brzucha ciężarnej.

Zawsze zapinaj pasy bezpieczeństwa w taki sposób, aby nie były zbyt luźne ani skręcone. W celu uzyskania optymalnego zabezpieczenia pasy bezpieczeństwa powinny ściśle przylegać do ciała. Pasy bezpieczeństwa zapewniają najlepsze zabezpieczenie przy niemal pionowym ustawieniu oparcia.

 Nigdy nie używaj jedynie dolnej taśmy trzypunktowego pasa bezpieczeństwa i nigdy nie siadaj na dolnej taśmie, stosując jedynie górną część pasa. Oba te sposoby są bardzo niebezpieczne i mogą zwiększyć ryzyko odniesienia poważnych obrażeń.

 Kobiety w ciąży muszą stosować prawidłowo poprowadzony pas bezpieczeństwa; zwiększa to bezpieczeństwo matki i nienarodzonego dziecka.

Siedzenia, pasy bezpieczeństwa i poduszka powietrzna

Napinacze pasów bezpieczeństwa



Napinacze pasów nie mogą być demontowane. Jeżeli napinacze zostały odpalone podczas wypadku, należy je wymienić. Wszelkie ich naprawy i złomowanie powinny być wykonywane wyłącznie przez wykwalifikowany personel.

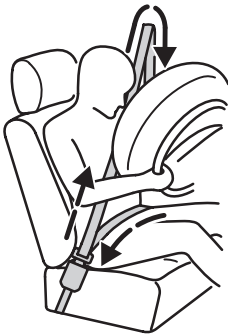

Siedzenie kierowcy

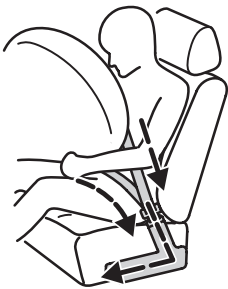

Przednie siedzenie pasażera

System przednich pasów bezpieczeństwa z napinaczami zmniejsza ryzyko odniesienia poważnych obrażeń przy silnym zderzeniu czołowym. Podczas silnego zderzenia pasy bezpieczeństwa są napinane, co zmniejsza bezwładny ruch ciała. Napinacz pasa bezpieczeństwa służy do usuwania zbędnego luzu na taśmie pasa. Po zadziałaniu napinacza taśma dolnej i górnej części pasa bezpieczeństwa zostaje napięta.

System zwiększający napięcie pasów nie uaktywnia się w przypadku kolizji bocznych, tylnych i lżejszych kolizji czołowych. Więcej szczegółów znajdziesz w podrozdziale *Poduszka powietrzna* na stronie 59 i dalszych.

Siedzenia, pasy bezpieczeństwa i poduszka powietrzna

Konserwacja pasów bezpieczeństwa

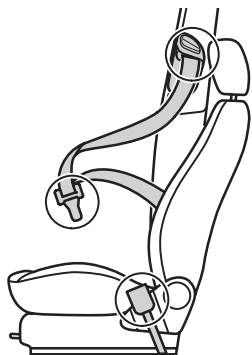

Systematycznie sprawdzaj, czy pasy nie są uszkodzone lub postrzępione.



Nie dokonuj własnoręcznie napraw, przeróbek ani smarowania mechanizmów pasów bezpieczeństwa.

Pasy poddane nadmiernemu napięciu w wyniku wypadku powinny być wymienione, a punkty mocowania sprawdzone przez specjalistę.

Informacje na temat czyszczenia pasów bezpieczeństwa znajdziesz w rozdziale *Czyszczenie pasów bezpieczeństwa* na stronie 148.

Siedzenia, pasy bezpieczeństwa i poduszka powietrzna

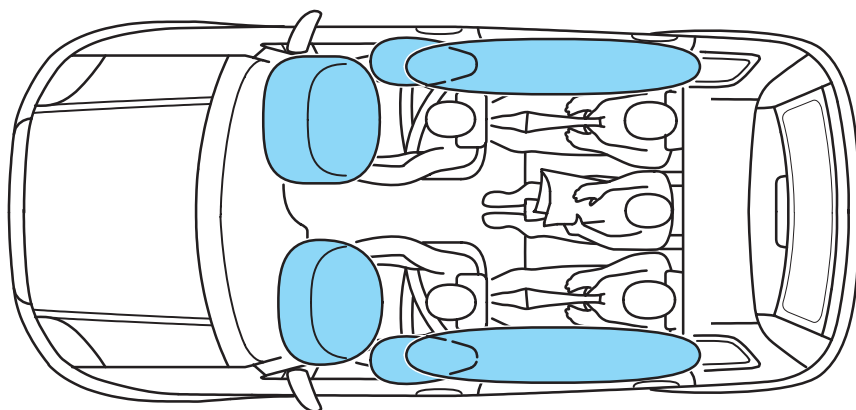

PODUSZKA POWIETRZNA

System poduszki powietrznej

Na system poduszki powietrznej składają się:

- nadmuchiwane worki nylonowe (poduszki powietrzne) z generatorami gazu
- boczne poduszki powietrzne
- kurtyny powietrzne
- napinacze pasów bezpieczeństwa
- czujniki uderzenia
- lampka wyłączenia poduszki powietrznej na tablicy rozdzielczej (jeśli jest w wyposażeniu)
- lampka ostrzegawcza na tablicy rozdzielczej
- wyłącznik poduszki powietrznej (jeśli jest w wyposażeniu)
- elektroniczny moduł sterujący i diagnostyczny

Wskazówka: Odpaleniu poduszki powietrznej towarzyszy głośny huk, a zjawiskiem normalnym jest pojawienie się obłoku nieszkodliwego pyłu.

Siedzenia, pasy bezpieczeństwa i poduszka powietrzna

Przednie poduszki powietrzne

Dla uzyskania optymalnego zabezpieczenia siedzenie i oparcie muszą być prawidłowo ustawione. Patrz podrozdział *Ustawianie siedzenia w prawidłowym położeniu* na stronie 48.

Jest to najlepsza pozycja dla kierowcy i pasażera siedzącego z przodu, zmniejszająca ryzyko obrażeń powstałych w wyniku siedzenia zbyt blisko napełnianej poduszki powietrznej.

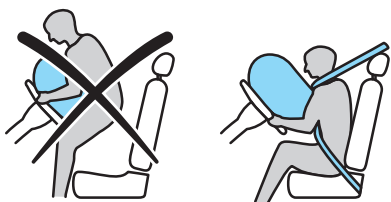

! Zawsze pamiętaj o zapinaniu pasów bezpieczeństwa i zachowaniu odpowiedniej odległości od kierownicy. Pas bezpieczeństwa podtrzymuje ciało, umożliwiając poduszce powietrznej skuteczną ochronę, tylko wtedy, gdy jest prawidłowo zapięty. Podczas odpalenia poduszki powietrznej istnieje ryzyko odniesienia obrażeń.

! Nie wprowadzaj żadnych modyfikacji z przodu pojazdu, ponieważ może mieć to niekorzystny wpływ na odpalenie poduszek powietrznych.

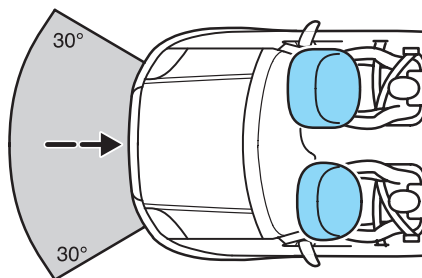

Przednie poduszki powietrzne są uaktywniane podczas **poważnych kolizji** zarówno w przypadku **zderzeń czołowych** jak i **uderzeń pod kątem do 30 stopni** z lewej lub prawej strony. Poduszki są nadmuchiwane w ciągu kilku milisekund. W momencie, gdy tułów kierowcy lub pasażera siedzącego z przodu zetknie się z poduszką powietrzną, poduszka zacznie wypuszczać powietrze, amortyzując w ten sposób ruch ciała do przodu.

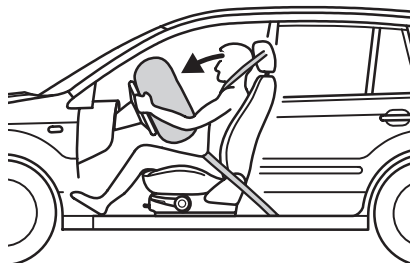

Siedzenia, pasy bezpieczeństwa i poduszka powietrzna

Przednie poduszki powietrzne nie zostaną odpalone podczas mniejszych kolizji czołowych, wywrócenia się pojazdu na dach lub uderzenia tylnego lub bocznego.

! Należy dbać, aby przestrzenie przed poduszkami powietrznymi były zawsze wolne. Nigdy nie należy mocować niczego w tych miejscach.

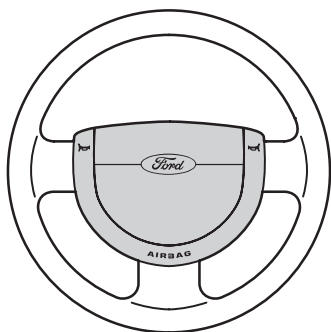

Powierzchnia kierownicy i tablicy rozdzielczej powinna być czyszczona wyłącznie wilgotną szmatką, nigdy moką.

! Jakiegokolwiek naprawy koła kierownicy, kolumny kierownicy oraz układu poduszki powietrznej powinny być przeprowadzane przez odpowiednio przeszkolony personel.

Boczne poduszki powietrzne

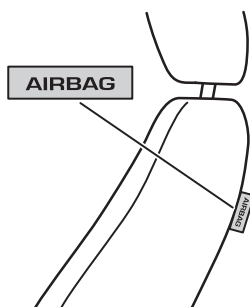

Etykieta na oparciu siedzenia informuje o zainstalowaniu bocznych poduszek powietrznych w pojeździe.

Boczne poduszki powietrzne znajdują się z boku oparć przednich siedzeń. Podczas silnego uderzenia bocznego zostanie odpalona poduszka powietrzna po danej stronie pojazdu.

Poduszka nadmuchiwana jest w przestrzeni pomiędzy drzwiami a kierowcą (lub pasażerem). W momencie zetknięcia się ciała z poduszką powietrzną następuje wypuszczenie gazu, co pozwala zamortyzować uderzenie.

Boczne poduszki powietrzne nie są uruchamiane podczas słabszych uderzeń bocznych, ani podczas zderzeń czołowych i tylnych.

Siedzenia, pasy bezpieczeństwa i poduszka powietrzna

Przednie i tylne kurtyny powietrzne

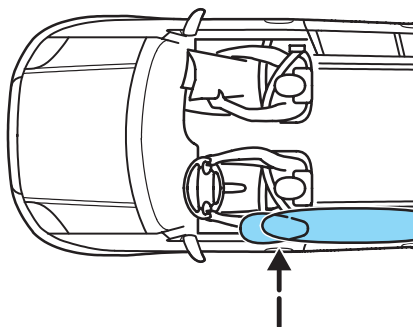

Oznaczenia wytłoczone w podsufitce nad oknami bocznymi informują o zainstalowaniu kurtyn powietrznych w pojeździe.

Kurtyny powietrzne zamontowane są nad oknami drzwi z przodu i z tyłu, wewnątrz poszycia tapicerskiego dachu.

Podczas silnego uderzenia bocznego zostanie odpalona poduszka powietrzna po danej stronie pojazdu.

Kurtyny powietrzne nie są uruchamiane podczas słabszych uderzeń bocznych, ani podczas zderzeń czołowych i tylnych.

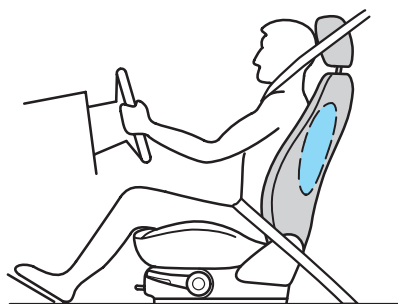

! Wszelkie naprawy pokryć siedzeń kierowcy i pasażera, czujników siedzeń oraz poszycia tapicerskiego dachu powinny być wykonywane jedynie przez wyszkolonych specjalistów. Przypadkowe zadziałanie bocznych poduszek powietrznych może spowodować obrażenia. Nie blokuj i nie zasłaniaj poduszek powietrznych, gdyż może to utrudnić prawidłowe napełnienie poduszek. Nie manipuluj ostrymi przedmiotami przy poduszkach powietrznych. Może to spowodować uszkodzenie poduszek powietrznych. Nie należy zakładać żadnych dodatkowych pokrowców nie przeznaczonych dla siedzeń wyposażonych w boczne poduszki powietrzne. Pokrowce te powinny być zakładane przez specjalnie przeszkolony personel.

Siedzenia, pasy bezpieczeństwa i poduszka powietrzna

Lampka ostrzegawcza poduszki powietrznej/napinaczy pasów bezpieczeństwa



Po przekręceniu kluczyka w położenie II, lampka ostrzegawcza na tablicy rozdzielczej zapala się na około 3 sekundy, potwierdzając sprawność układu.

Jeżeli lampka nie zapali się, nie zgaśnie, miga lub zapala się nagle w czasie jazdy, oznacza to awarię układu. Sprawdź układ w specjalistycznej stacji obsługi.

Wyłączenie poduszki powietrznej

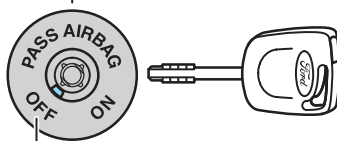
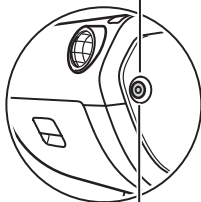
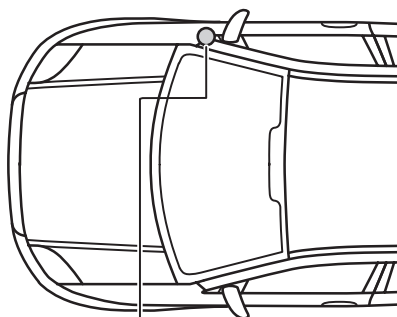

WYŁĄCZONE

Wyłącznik uruchamiany kluczykiem może zostać zamontowany w skrajnej części tablicy rozdzielczej przez Twojego Dealera.

Siedzenia, pasy bezpieczeństwa i poduszka powietrzna

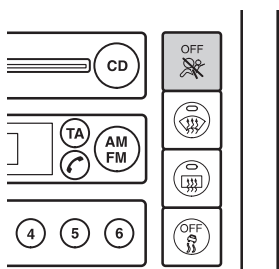

Pośrodku tablicy rozdzielczej zostanie również zamontowana lampka wyłączenia poduszki powietrznej.

Jeśli chcesz zamontować nosidełko dla niemowląt/fotelik dziecięcy na przednim siedzeniu, upewnij się, że wyłącznik uruchamiany kluczykiem znajduje się w położeniu **OFF** (WYŁĄCZONE).



! Aby uniknąć ryzyka śmierci lub poważnych obrażeń, **nigdy** nie montuj nosidełka dla niemowląt/fotelika dziecięcego na przednim siedzeniu, jeśli poduszka powietrzna nie jest **wyłączona**.

Aby zamontować nosidełko dla niemowląt/fotelik dziecięcy na przednim siedzeniu, ustaw oparcie przedniego siedzenia w pozycji pionowej.



Po włączeniu zapłonu (kluczyk w położeniu **II**), sprawdź, czy zapala się lampka wyłączenia poduszki powietrznej.



Jeżeli lampka ostrzegawcza poduszki powietrznej w zestawie wskaźników miga, oznacza to usterkę. Wymontuj nosidełko/fotelik dziecięcy z przedniego siedzenia. W takim przypadku dla Twojego bezpieczeństwa zalecamy sprawdzenie układu przez specjalistę.



WŁĄCZONE

Po wymontowaniu nosidełka/fotelika dziecięcego z przedniego siedzenia, upewnij się, że wyłącznik uruchamiany kluczykiem znajduje się w położeniu **ON** (WŁĄCZONE).

Siedzenia, pasy bezpieczeństwa i poduszka powietrzna

ZABEZPIECZENIA DO PRZEWOŻENIA DZIECI



Nosidełko dla niemowląt



Kierunek jazdy

 Ostrzeżenie! Nosidełka dla niemowląt ani fotelika dziecięcego nie wolno montować na siedzeniu chronionym **aktywną** przednią poduszką powietrzną!

Tekst oryginału według ECE R94.01:

Extreme Hazard! Do not use a rearward facing child restraint on a seat protected by an air bag in front of it!

Stwarza to ryzyko śmierci lub odniesienia ciężkich obrażeń podczas odpalania poduszki powietrznej. Należy pamiętać o przestrzeganiu odpowiednich przepisów obowiązujących w danym kraju.

Podczas zakładania wyposażenia do przewożenia dzieci należy zawsze przestrzegać instrukcji producenta tego wyposażenia.

 Nieprzestrzeganie zaleceń producenta wyposażenia lub poddawanie zabezpieczeń do przewożenia dzieci jakimkolwiek modyfikacjom stwarza ryzyko śmierci lub odniesienia ciężkich obrażeń.

Wskazówka: Jeśli Twój pojazd jest wyposażony w funkcję wyłączenia poduszki powietrznej, zapoznaj się z podręcznikiem *Wyłączenie poduszki powietrznej* na stronie 63.

 Podczas jazdy nie trzymaj dziecka na kolanach.

Dzieci o wzroście nie przekraczającym 150 cm lub w wieku do 12 roku życia powinny być przewożone w specjalnych zabezpieczeniach, jak nosidełka dla niemowląt, foteliki dziecięce lub dodatkowe poduszki, montowanych na tylnym siedzeniu.

Zabezpieczenia te powinny być odpowiednie i zgodne z wymaganymi atestami (zależnymi od kraju).

Zabezpieczenia te wraz z zapiętymi pasami bezpieczeństwa dla dorosłych zapewniają maksymalne bezpieczeństwo dziecka.

Siedzenia, pasy bezpieczeństwa i poduszka powietrzna

Wskazówka:

- Jeżeli pojazd uczestniczył w wypadku, fotelik dziecięcy musi zostać sprawdzony przez specjalistę, ponieważ może być uszkodzony.
- Nie zostawiaj dzieci bez opieki w foteliku dziecięcym lub w pojeździe.
- Mocując fotelik dziecięcy/ wyposażenie do przewożenia dzieci za pomocą pasa bezpieczeństwa, zawsze upewnij się, że pasy ściśle przylegają i nie są skręcone.

Położenie zabezpieczeń do przewożenia dzieci w pojeździe



Jeśli Twój pojazd wyposażony jest w **aktywną** przednią poduszkę powietrzną pasażera, dzieci o wzroście nie przekraczającym 150 cm lub w wieku do 12 roku życia mogą być przewożone wyłącznie w specjalnych zabezpieczeniach na tylnym siedzeniu – **nie** z przodu.

Położenia wyposażenia do przewożenia dzieci					
Położenie siedzenia	Kategorie wagowe				
	0	0+	I	II	III
	Do 10 kg (ok. 0-9 miesięcy)	Do 13 kg (ok. 0-2 lat)	9 do 18 kg (ok. 9 miesięcy-4 lat)	15 do 25 kg (ok. 3 ¹ / ₂ -12 lat)	22 do 36 kg (ok. 6-12 lat)
	Nosidełko dla niemowląt		Fotelik dziecięcy	Poduszka podwyższająca	
Przednia poduszka powietrzna pasażera WŁĄCZONA	X	X	X	X	X
Przednia poduszka powietrzna pasażera WYŁĄCZONA	U	U	U	U	U
Tylne siedzenia	U	U	U	U	U

U = Miejsce nadaje się do stosowania wszystkich kategorii zabezpieczeń zatwierdzonych dla danej grupy wagowej/wiekowej.

X = Miejsce nie nadaje się do przewożenia dzieci z danej grupy wagowej/wiekowej.

Jeśli chcesz zamontować nosidełko dla niemowląt/fotelik dziecięcy na przednim siedzeniu, upewnij się, że wyłącznik poduszki powietrznej pasażera znajduje się w położeniu **OFF (WYŁĄCZONE)** (patrz strona 63 i dalsze). Odsuń siedzenie jak najdalej do tyłu.

Siedzenia, pasy bezpieczeństwa i poduszka powietrzna

Wskazówka: Jeżeli okoliczności zmuszają Cię do przewożenia dziecka na przednim siedzeniu chronionym aktywną przednią poduszką powietrzną, korzystaj wyłącznie z fotelika dziecięcego montowanego przodem do kierunku jazdy i odsuń siedzenie jak najdalej do tyłu.



Ostrzeżenie! Nosidełka dla niemowląt ani fotelika dziecięcego montowanego tyłem do kierunku jazdy nie wolno montować na siedzeniu chronionym przednią poduszką powietrzną!

Zabezpieczenia do przewożenia dzieci dla różnych wagowych

Użycie odpowiedniego zabezpieczenia do przewożenia dzieci zależy od ich wieku i masy ciała:

• Nosidełko dla niemowląt

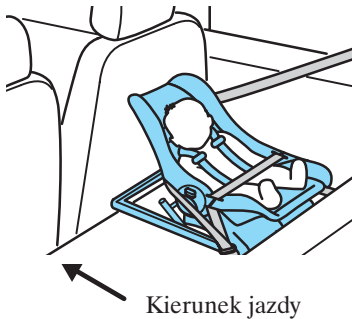

Niemowlęta do około 2 roku życia i/lub ważące do 13 kg są najlepiej chronione w prawidłowo zapiętych **nosidełkach dla niemowląt** montowanych na tylnym siedzeniu tyłem do kierunku jazdy.

• Fotelik dziecięcy



Dzieci do około 4 roku życia i ważące od 13 do 18 kg powinny być przewożone w prawidłowo zapiętych **fotelikach dziecięcych** montowanych na tylnym siedzeniu.

Siedzenia, pasy bezpieczeństwa i poduszka powietrzna

• Poduszka

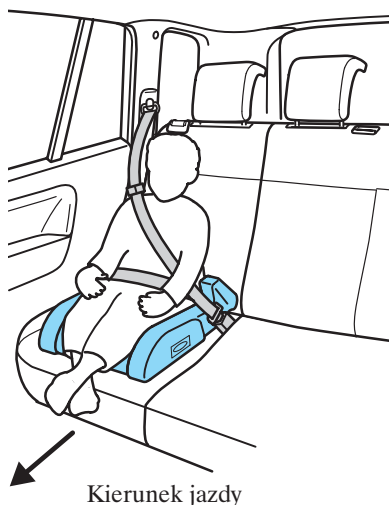

Dzieci w wieku od 3 $\frac{1}{2}$ do 12 lat i wazące od 15 do 36 kg powinny używać **poduszki podwyższającej** montowanej na tylnym siedzeniu. Dodatkowy pas przymocowany do poduszki zapewnia optymalne ułożenie pasa przekątnego na barku. Upewnij się, że dziecko siedzi prosto.





- Nigdy nie należy stosować siedzenia podwyższającego tylko w połączeniu z pasem biodrowym.
- Nigdy nie umieszczaj górnej taśmy pasa pod ramieniem dziecka lub za jego plecami.
- Nigdy nie używaj poduszek, książek lub ręczników do podwyższenia siedzenia dla dziecka.

Systemy audio

SYSTEMY AUDIO

Poniższa tabela pokazuje, które funkcje są dostępne w systemie audio zamontowanym w Twoim samochodzie. Dalsze informacje uzyskasz na stronach podanych poniżej.

Funkcje wspólne dla 2500 i wszystkich innych modeli				
Zabezpieczenie kodowe	Strona 72	Przycisk menu (M)	Strona 80	
Przyciski programowania stacji	Strona 79	Strojenie ręczne (MAN)	Strona 78	
Tony niskie/wysokie 	Strona 76	Redukcja zniekształceń dźwięku (CLIP)	Strona 75	
Strojenie stacji	Strona 78			
Funkcje dodatkowe		3500	4500	6006
Ostrzeżenie o konieczności oczyszczenia głośnicy		Strona 89	–	–
Numer identyfikacyjny pojazdu (VID)		Strona 73		
RDS/RDS EON		Strona 81		
Przycisk informacji o ruchu drogowym (TA)		Strona 81		
Częstotliwości alternatywne (AF)		Strona 83		
Wyświetlacz nazwy stacji		Strona 81		
Wyświetlacz zegara sterowanego sygnałem radiowym (RDS) i daty		Strona 84		
Lokalne lub pozalokalne informacje o ruchu drogowym (TA-L/TA-D)		Strona 83		
Działanie przez jedną godzinę (z wyłączonym zapłonem)		Strona 74		
Regulacja głośności przód-tył/balansu 		Strona 77		
Automatyczne wyszukiwanie stacji (AST)		Strona 79		
Przeszukiwanie zakresu (SCAN)		Strona 79		
¹ Automatyczna regulacja głośności (AVC)		Strona 75		
Wyciszanie radioodtwarzacza podczas rozmów telefonicznych 		–	Strona 77	
Wiadomości		–	–	Strona 85
Wybór typu programu (PTY)		–	–	Strona 86
Losowe odtwarzanie utworów (SHUF)		–	–	Strona 93
Kompresja utworu (COMP)		–	–	Strona 93
Wyszukiwanie utworów (SCAN)		–	–	Strona 94
Odtwarzacz CD wielopłytowy		–	–	Strona 91

1 W zależności od wersji modelu.

Systemy audio

3500

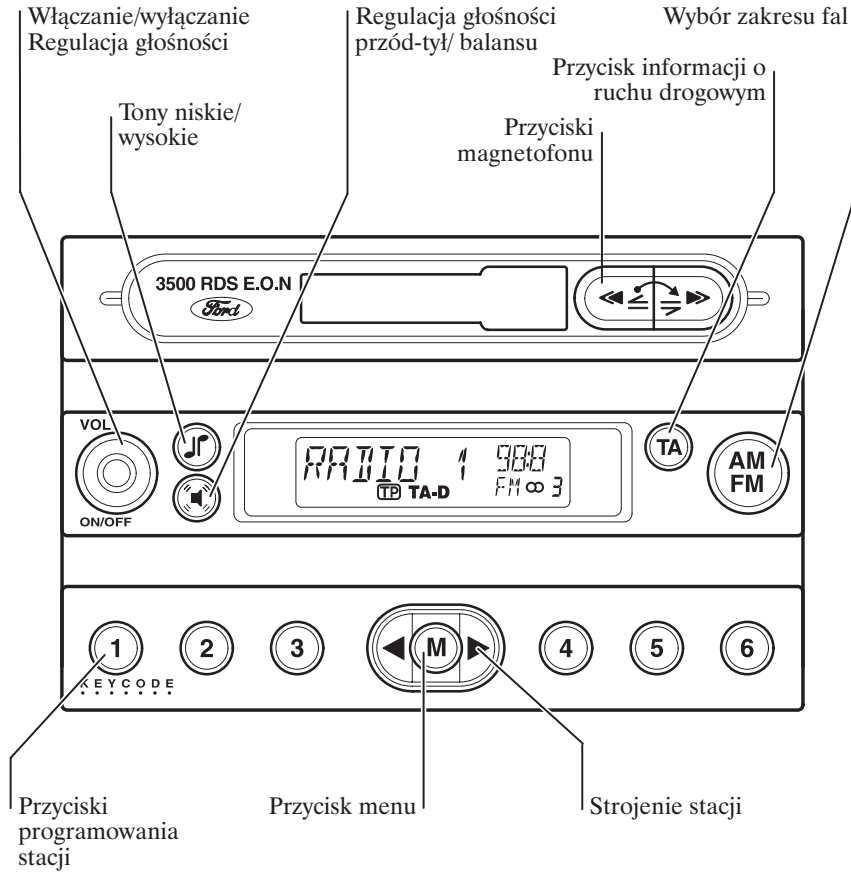

2500

Przyciski działają w sposób podobny do opisanego powyżej.

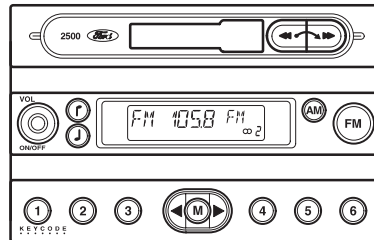

Systemy audio

6006

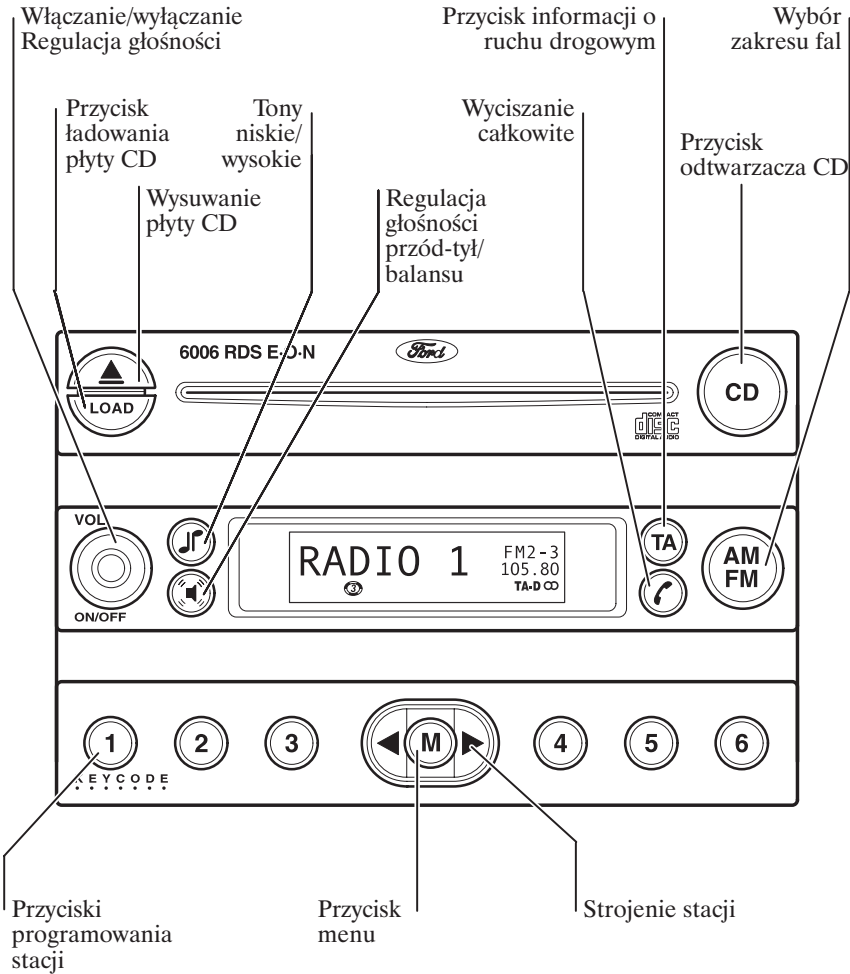

Systemy audio

4500

Przyciski działają w sposób podobny do opisanego powyżej.

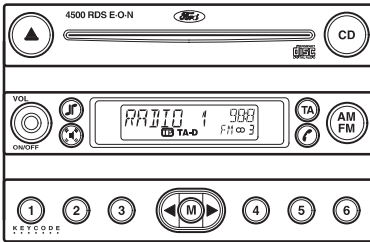

ZABEZPIECZENIA

Zabezpieczenie kodowe



Systemy audio firmy Ford posiadają niepowtarzalny kod zabezpieczający, który trzeba wprowadzić, aby można było uruchomić system. Jeśli akumulator został odłączony, lub radioodtwarzacz został wymontowany z pojazdu, nie można uruchomić go ponownie bez wprowadzenia kodu.

Zapisywanie kodu zabezpieczającego

Przy odebraniu samochodu należy zanotować kod i przechowywać go w bezpiecznym miejscu, ale nie w samochodzie. Jeśli kod zostanie zagubiony, należy skontaktować się z Dealerem i dostarczyć dane systemu audio wraz z dowodem tożsamości. Dealer uzyska wtedy prawidłowy kod od Ford Motor Company Limited.

Wprowadzenie kodu



Jeśli po włączeniu systemu audio na wyświetlaczu miga komunikat CODE - - - -, musisz wprowadzić kod, aby można było korzystać z urządzenia.

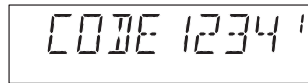

Użyj przycisków programowania stacji w celu wprowadzenia kodu.

1. Wcisnąć przycisk **1**, aż pierwsza cyfra kodu pojawi się na wyświetlaczu.

Systemy audio

2. Następnie wciskaj przyciski **2**, **3** i **4** w ten sam sposób, by wprowadzić pozostałe trzy cyfry kodu.

3. Upewnij się, że wprowadziłeś prawidłowy kod, zanim wciśniesz przycisk potwierdzenia **5**.

Jeśli wprowadziłeś nieprawidłowy kod

Systemy audio firmy Ford pozwalają na **DZIESIĘĆ** prób wprowadzenia kodu. Cyfra na wyświetlaczu wskazuje liczbę wykonanych prób.

- Jeśli wprowadziłeś nieprawidłowy kod, wyświetlacz wróci do wyświetlania **CODE** i można ponowić próbę.



- Jeśli pojawi się **WAIT 30** (odczekaj 30), system zostanie zablokowany na 30 minut. Zaczekaj, aż zegar odliczy do zera. Gdy pojawi się **CODE**, wprowadź ponownie kod.

- Po dziesięciu nieudanych próbach system zostanie trwale wyłączony, a na wyświetlaczu pojawi się **LOCKED** (zablokowany). Skontaktuj się ze swoim Dealerem.

Numer identyfikacyjny pojazdu (VID)

W przypadku kradzieży, a następnie odzyskania urządzenia odnalezienie prawowitego właściciela może być niezwykle trudne. Ponieważ każdy samochód posiada niepowtarzalny numer identyfikacyjny, może on być pomocny policji w przyporządkowaniu sprzętu prawowitemu właścicielowi, jeśli numer ten został wprowadzony do systemu.

Wskazówka: Numer identyfikacyjny pojazdu jest wybitny na tabliczce przymocowanej po lewej stronie tablicy rozdzielczej. Widać go przez przednią szybę od zewnątrz pojazdu.

Wprowadzenie lub korekta numeru:



1. Wciśnij i przytrzymaj przycisk **M** przez dwie sekundy, a następnie naciskaj go, aż pojawi się wskazanie wyświetlacza pokazane poniżej.

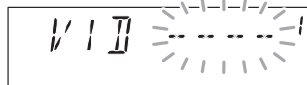

2. Aby sprawdzić aktualnie zapisany numer identyfikacyjny, wciśnij ◀ lub ▶. Jeśli numeru jeszcze nie wprowadzono, wyświetlane jest **NO VID** (brak numeru VID).

Systemy audio

3. Wprowadź kod.

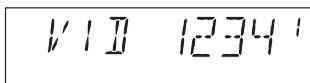

4. Dźwięk zostaje wyciszony, a wyświetlacz pokazuje wcześniej wprowadzony numer identyfikacyjny pojazdu lub migający kursor.

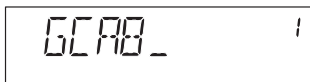

5. Przyciskając ◀▶ możesz poruszać się po ekranie wyświetlacza, zaś pokrętko regulacji głośności pozwala wybrać lub zmienić znak. Maksymalnie można wprowadzić 16 znaków.



6. Po wybraniu wszystkich znaków wciśnij ponownie **M**, aby zachować numer. System powróci wtedy do normalnego działania. W niektórych modelach numer pojawia się na wyświetlaczu, gdy przywrócone zostanie zasilanie.

7. Aby sprawdzić numer identyfikacyjny pojazdu, powtórz czynności 1 i 2.

PODSTAWOWE ELEMENTY STEROWANIA

Przycisk włączania/wyłączania (On/Off)

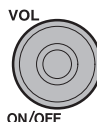

Wciśnij, aby włączyć/ wyłączyć system. Przycisk ten może sterować systemem audio do jednej godziny po wyłączeniu zapłonu. Radio wyłącza się automatycznie po upływie 1 godziny.

Systemy audio

Regulacja głośności (VOL)

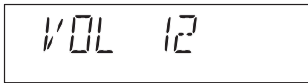

Służy do regulacji głośności aktualnego źródła dźwięku.

System posiada dwie dodatkowe funkcje związane z regulacją głośności:

Automatyczna regulacja głośności (AVC)

Funkcja ta zwiększa lub zmniejsza poziom głośności zależnie od poziomu hałasu silnika i odgłosów zewnętrznych. Aby włączyć tę funkcję:



- Wciśnij przycisk **M** kilkakrotnie, aż pojawi się wskazanie wyświetlacza pokazane poniżej.

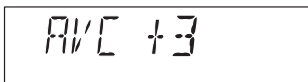
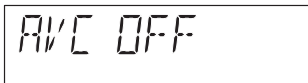

- Przyciski ◀▶ służą do regulacji poziomu wymaganej kompensacji włącznie z wyłączeniem AVC OFF. Im wyższy numer zostanie wybrany, tym większa kompensacja hałasów zewnętrznych.

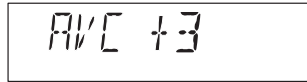

- Wyświetlacz pokazuje wybrany poziom.

Funkcja ta nie jest dostępna dla wszystkich pojazdów.

Redukcja zniekształceń dźwięku (CLIP)

Funkcja ta automatycznie wykrywa zniekształcenia dźwięku i redukuje głośność do momentu wyeliminowania zakłócenia. Próby zwiększenia głośności przy włączonej funkcji CLIP mogą się nie udać.

Aby włączyć lub wyłączyć:



- Wciśnij i przytrzymaj przycisk **M**, aż zmieni się wskazanie wyświetlacza.

Systemy audio

- Wciśnij i przytrzymaj przycisk **M** kilkakrotnie, aż pojawi się wskazanie wyświetlacza pokazane poniżej.

CLIP--ON

CLIP--OFF

- Przyciski ◀▶ służą do włączania i wyłączania funkcji.

Wskazówka: W modelu 2500 funkcja ta jest zawsze włączona i nie można jej regulować.

Tony niskie/wysokie



Wciśnij **J** raz, aby wyregulować tony niskie lub dwa razy, aby wyregulować tony wysokie. Do regulacji służy pokrętko regulacji głośności.

BASS +3

Wyświetlacz pokazuje wybrany poziom.

Tony niskie/wysokie (tylko model 2500)



Wciśnij **J** raz, aby wyregulować tony niskie lub **↑**, aby ustawić tony wysokie. Do regulacji służy pokrętko regulacji głośności.

TREB -4

Wyświetlacz pokazuje wybrany poziom.

Systemy audio

Regulacja głośności przód-tył/balansu



Naciśnij  raz, aby włączyć regulację głośności przód-tył (od przodu do tyłu) lub dwa razy dla regulacji balansu (od lewej strony do prawej). Do regulacji służy pokrętło regulacji głośności.

FADE F7

BAL RS

Wyświetlacz pokazuje wybrany poziom.

Wskazówka: Funkcja regulacji głośności przód-tył dostępna jest tylko w pojazdach wyposażonych w głośniki z przodu i z tyłu.

Wyciszanie radioodtwarzacza podczas rozmów telefonicznych



Wciśnij, aby wyłączyć nagłośnienie systemu audio. Wciśnij ponownie, aby przywrócić nagłośnienie.

FUNKCJE RADIA I DZIAŁANIE

Odbiór radiowy

W typowych warunkach, silne sygnały MW (fal średnich) i LW (fal długich) w paśmie AM zapewniają stabilną jakość dźwięku i niewielką ilość zakłóceń. Jednak w nocy warunki atmosferyczne mogą czasami powodować zakłócenia z obcych stacji.

Pasma FM zapewnia lepszą jakość dźwięku, ale mogą nastąpić zakłócenia sygnału spowodowane przez:

- Ograniczony zasięg niektórych nadajników.
- Zniekształcenie odbioru w wyniku odbijania się sygnału od budynków i innych obiektów.
- "Martwe obszary", gdzie odbiór jest zakłócany lub go brak.

Systemy audio

Wybór zakresu fal



Wciśnij kilkakrotnie przycisk **AM/FM** przy włączonym radiu, aby wybrać AM (fale długie i średnie), FM1, FM2 lub funkcję AST.



W modelach z osobnymi przyciskami wciśnij odpowiednio przycisk **FM** lub **AM**, aby wybrać żądany zakres. Wyświetlacz pokazuje dokonany wybór.

Wciśnięcie przycisku **AM/FM** przy włączonym magnetofonie lub odtwarzaczu CD powoduje powrót do odbioru radiowego.

STROJENIE STACJI



Przy włączonym radiu, wciśnij ◀ lub ▶, aby zlokalizować kolejną stację w dół lub w górę skali w wybranym zakresie fal.

Strojenie ręczne



Wciśnij przycisk **M** kilkakrotnie, aż pojawi się wskazanie wyświetlacza pokazane poniżej.



Następnie za pomocą przycisków ◀▶ ręcznie wyszukaj żądaną stację. Zakres FM umożliwia strojenie w odstępach co 0,05 kHz, zaś pasmo AM - 9kHz.

Systemy audio

Przeszukiwanie zakresu

Wciśnij przycisk **M** kilkakrotnie, aż pojawi się wskazanie wyświetlacza pokazane poniżej.



Następnie użyj przycisków ◀▶ do wyszukiwania stacji w górę lub w dół skali wybranego zakresu.

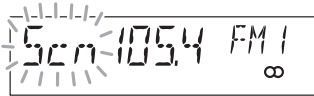

Komunikat Scn miga na wyświetlaczu i każda stacja jest słyszalna przez kilka sekund.

Wciśnij ◀▶ lub **M**, aby zatrzymać przeszukiwanie na danej stacji.

Przyciski programowania stacji

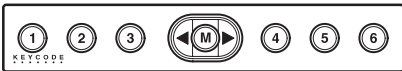

Wybierz zakres fal (FM lub AM) dostrój wybraną stację. Wciśnij i przytrzymaj jeden z przycisków programowania. Dźwięk zostanie wyciszony na krótki czas i przywrócony, gdy stacja zostanie zaprogramowana.

Model 2500

Możliwość zaprogramowania 12 częstotliwości - po sześć w zakresie FM i AM.

Modele 3500, 4500 i 6006

Możliwość zaprogramowania 24 częstotliwości - po sześć w zakresach AM, FM1, FM2 i funkcji AST.

Automatyczne wyszukiwanie stacji (AST)

Funkcja AST wybiera sześć najlepiej odbieranych stacji w zakresie FM i zachowuje je pod przyciskami programowania.

Aby włączyć funkcję AST:



- Wciśnij i przytrzymaj przycisk **AM/FM**.



- Komunikat AST miga na wyświetlaczu, a dźwięk zostaje wyciszony, podczas gdy system przeszukuje zakres FM. Dźwięk zostaje przywrócony, gdy przeszukiwanie jest zakończone.

Wskazówka: Zakres AST można wykorzystać do ręcznego zachowywania stacji.

Systemy audio

GŁÓWNE FUNKCJE PRZYCISKU MENU

Funkcje przycisku menu (M)

Przycisk **M** służy do uzyskania dostępu do następujących funkcji:

We wszystkich trybach: (wciśnij i przytrzymaj przycisk)	2500	3500	4500	6006
Informacje o ruchu drogowym (TA) - lokalne lub pozalokalne (komunikaty EON)	–	Strona 83		
Przełączanie na częstotliwości alternatywne (AF)	–	Strona 83		
Numer identyfikacyjny pojazdu (VID)	–	Strona 73		
Redukcja zniekształceń dźwięku (Clip)	–	Strona 75		
Zegar sterowany sygnałem radiowym (RDS)	–	Strona 84		
Wybór typu programu (PTY)	–	–	–	Strona 86
Radio:				
Strojenie ręczne (MAN)	Strona 78			
Przeszukiwanie zakresu (SCAN)	–	Strona 79		
Zegar sterowany sygnałem radiowym (RDS)	–	Strona 84		
Automatyczna regulacja głośności (AVC)	–	Strona 75		
Wiadomości (tylko pasmo FM)	–	–	–	Strona 85
Magnetofon:				
Zegar sterowany sygnałem radiowym (RDS)	–	Strona 84	–	–
Automatyczna regulacja głośności (AVC)	–	Strona 75	–	–
Odtwarzacz płyt CD:				
Zegar sterowany sygnałem radiowym (RDS)	–	–	Strona 84	
Automatyczna regulacja głośności (AVC)	–	–	Strona 75	
Losowe odtwarzanie utworów (SHUF)	–	–	–	Strona 93
Kompresja (COMP)	–	–	–	Strona 93
Wyszukiwanie utworów na płycie CD	–	–	–	Strona 94
Wiadomości (tylko pasmo FM)	–	–	–	Strona 85

Systemy audio

Lampka kontrolna stereo



Wskazuje, czy odbierany jest sygnał FM stereo. Przy słabym odbiorze, lampka kontrolna może migać i gasnąć, jeśli sygnał zostanie zgubiony.

Radio Data System

Systemy audio wyposażone w dekodery RDS lub RDS-EON odbierają specjalne sygnały nadawane w zakresie fal ultrakrótkich FM przez niektóre stacje. Dostarczają one dodatkowych informacji, jak np. nazwy radiostacji lub komunikaty o ruchu drogowym, które automatycznie przerywają odbiór z innych źródeł. Nie wszystkie funkcje są jednak dostępne ze wszystkich radiostacji. Najczęściej dostępne funkcje to:

Informacje o ruchu drogowym (TA)



Wybierając tę funkcję, możesz otrzymywać informacje na temat aktualnej sytuacji na drogach, po których się poruszasz.

Aby wybrać tę funkcję:

- Wybierz stację radiową z RDS.



- Wciśnij przycisk **TA**, aby wybrać funkcję informacji o ruchu drogowym.



- Na wyświetlaczu pojawi się symbol TA lub TP, jeśli wybrana stacja nadaje komunikaty o ruchu drogowym. Komunikaty te automatycznie przerywają transmisję radiową, dźwięk z taśmy lub płyty CD. Na wyświetlaczu pojawia się napis TRAFFIC.

Systemy audio



- Jeśli urządzenie nie jest dostrojone do odbioru stacji przekazującej komunikaty o ruchu drogowym w chwili włączenia funkcji **TA**, rozpocznie ono wyszukiwanie takiej stacji i wyświetli w tym czasie komunikat TP seek (szuka TP).

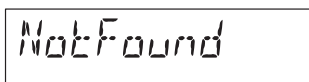

- Komunikat Not Found (nie znaleziono) pojawi się, jeśli system nie znajdzie odpowiedniej stacji.



- Jeśli sygnał stacji nadającej komunikaty słabnie, symbol TP zacznie migać na wyświetlaczu. Wciśnij ◀ lub ▶, aby wyszukać inną stację. Jeśli stanie się tak, gdy włączony jest magnetofon lub odtwarzacz CD, lub gdy głośność radia ustawiona jest na zero, system automatycznie wybierze inną stację.

- Jeśli stacja nie nadająca komunikatów o ruchu drogowym została wyszukana lub wybrana przyciskiem programowania, odbiór tej stacji będzie kontynuowany, chyba że:

- funkcja informacji o ruchu drogowym TA zostanie wyłączona i włączona ponownie.

- głośność zostanie ustawiona na zero.

Po upływie czterech minut system audio wybierze inną stację nadającą komunikaty o ruchu drogowym.

- Po zakończeniu nadawania komunikatu o ruchu drogowym urządzenie powróci do poprzedniego źródła dźwięku. Aby wyłączyć nadawanie komunikatu przed jego zakończeniem, wciśnij **TA**. Naciśnięcie tego przycisku w każdej innej sytuacji spowoduje wyłączenie funkcji.

Głośność komunikatów o ruchu drogowym



Wciśnij i przytrzymaj przycisk **TA**, a następnie użyj pokrętki regulacji głośności do regulacji.

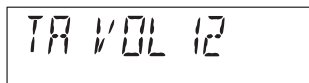

Wyświetlacz pokazuje wybrany poziom.

Systemy audio

RDS-EON



Tylko stacje oznaczone **TP** mogą odbierać komunikaty o ruchu drogowym z innych stacji. Jeśli z powodu zakłóceń odbioru komunikaty te nie są odbierane, dźwięk zostaje wyciszony i **EON-TA** pojawia się krótko na wyświetlaczu.

Ponieważ liczba komunikatów o ruchu drogowym nadawanych w niektórych okolicach może okazać się zbyt duża, przycisk **M** zapewnia dostęp do menu i umożliwia wybór komunikatów lokalnych, lub z bardziej odległych obszarów.



Symbol **TA-L** (komunikaty lokalne) lub **TA-D** (komunikaty pozalokalne), pojawiający się na wyświetlaczu, informuje, która opcja została wybrana.

Jeśli udajesz się w inną część kraju, niektóre stacje RDS-EON zachowane pod przyciskami programowania zostaną dostrojone do częstotliwości właściwej dla danego obszaru.

Częstotliwości alternatywne (AF)



Niektóre radiostacje nadają na różnych częstotliwościach w różnych regionach kraju. Jeśli sygnał stacji słabnie, system audio dostraja odbiór do alternatywnej częstotliwości nadającej silniejszy sygnał, jeśli taka istnieje. Podczas dostrajania, system audio sprawdza kod identyfikacji programu (PI) aby upewnić się, że jest to ta sama stacja.

Aby wybrać tę funkcję i ustawić własne preferencje:



- Wciśnij i przytrzymaj przycisk **M**, aż zmieni się wskazanie wyświetlacza.

Systemy audio

- Wciśnij przycisk **M** kilkakrotnie, aż pojawi się wskazanie wyświetlacza pokazane poniżej.

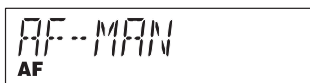

- Przyciski ◀▶ służą do przełączania między funkcjami AF-AUTO, AF-MAN i AF-OFF.

Jeśli wybrana została stacja zachowana pod przyciskiem programowania:

- Gdy wybrano AF-MAN (wybieranie ręczne) lub AF-AUTO (automatyczne), dźwięk zostaje wyciszony podczas sprawdzania listy alternatywnych częstotliwości, a w razie potrzeby wyszukiwanie zostanie powtórzone w całym zakresie fal. Odbiór zostanie przywrócony, gdy częstotliwość zostanie znaleziona. Jeśli nie uda się znaleźć alternatywnej częstotliwości, system powróci do pierwotnie zaprogramowanej częstotliwości, a w niektórych modelach Not Found (nie znaleziono) pojawi się na wyświetlaczu.

- Przy wybranym AF-AUTO system stale ocenia jakość sygnału i jeśli dostępny jest lepszy sygnał, system przejdzie na częstotliwość alternatywną.

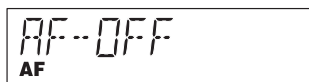

- Przy wybranym AF-OFF wykorzystywana będzie tylko oryginalnie zaprogramowana częstotliwość. AF-OFF pojawi się na wyświetlaczu każdorazowo po włączeniu systemu audio.

Wyświetlacze zegara i daty

Wyświetlacze zegara i daty są sterowane sygnałem radiowym (RDS). Te wyświetlacze są automatycznie aktualizowane i nie można ich zmieniać ani regulować. Po włączeniu systemu audio może pojawić się szereg kresek, który zniknie po otrzymaniu sygnału RDS.

Aby przywołać wyświetlacz zegara lub daty:



Wciśnij przycisk **M** kilkakrotnie, aż pojawi się wskazanie wyświetlacza pokazane poniżej.

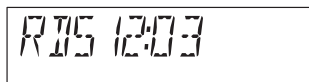

Systemy audio

- Przyciski ◀▶ służą do przełączania pomiędzy zegarem a datą.



01/01/02

Aby ustawić 12 lub 24-godzinny wyświetlacz zegara:

- Wciśnij i przytrzymaj przycisk **M**, aż zmieni się wskazanie wyświetlacza.
- Wciśnij przycisk **M** kilkakrotnie, aż pojawi się wskazanie wyświetlacza pokazane poniżej.



CLOCK--12

- Przyciski ◀▶ służą do przełączania między 12- i 24-godzinnym typem wyświetlacza.

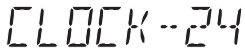

CLOCK--24

Wiadomości (NEWS) (tylko pasmo FM)

Po wybraniu tej funkcji wszelkie wiadomości nadawane przez aktualnie wybraną stację powodują automatyczne przerwanie zwykłego działania. Wyświetlacz pokazuje na przemian nazwę stacji i hasło NEWS. Wiadomości przerywające zwykły odbiór mają taką samą głośność jak komunikaty o ruchu drogowym.

Aby wybrać tę funkcję:



- Wciśnij przycisk **M** kilkakrotnie, aż pojawi się wskazanie wyświetlacza pokazane poniżej.



NEWS-ON
NEWS



NEWS-OFF

- Przyciski ◀▶ służą do włączania i wyłączania funkcji.

Systemy audio

Wybór typu programu (PTY)

Niektóre stacje w paśmie FM nadają kody typów programów, które służą do wyszukiwania:

- Innych stacji nadających podobny typ programu.
- Stacji nadających program w wybranej przez Ciebie kategorii.

Programy klasyfikowane są w następujące kategorie:

Typ programu			
NEWS	(wiadomości)	WEATHER	(pogoda)
AFFAIRS	(sprawy wewnętrzne i zagraniczne)	FINANCE	(finanse)
INFO	(informacyjne)	CHILDREN	(dzieci)
SPORT	(sport)	SOCIAL	(społeczne)
EDUCATE	(edukacyjne)	RELIGION	(religijne)
DRAMA	(teatr)	PHONE IN	(telefon)
CULTURE	(kultura)	TRAVEL	(podróże)
SCIENCE	(nauka)	LEISURE	(czas wolny)
VARIED	(rozmaitości)	JAZZ	(jazz)
POP M	(muzyka pop)	COUNTRY	(muzyka country)
ROCK M	(muzyka rockowa)	NATION M	(muzyka narodowa)
EASY M	(muzyka rozrywkowa)	OLDIES	(stare przeboje)
M.O.R.M	(muzyka do samochodu)	FOLK M	(muzyka etniczna)
LIGHT M	(muzyka lekka)	DOCUMENT	(dokumentalne)
CLASSICS	(muzyka klasyczna)	NONE	(brak)
OTHER M	(muzyka inna)	ALARM	(alarm)

Systemy audio

Aby wybrać tę funkcję



- Wciśnij i przytrzymaj przycisk **M**, aż zmieni się wskazanie wyświetlacza.



- Wciśnij przycisk **M** kilkakrotnie, aż na wyświetlaczu pojawi się PTY.

Aby wybrać program podobnego typu



- Gdy wyświetlone zostanie PTY, użyj przycisków ◀▶ do wyszukania innych stacji nadających programy tego samego typu.

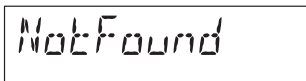

- Jeśli próba nie powiedzie się, Not Found (nie znaleziono), pojawi się na wyświetlaczu, a radio powróci do nadawania poprzedniej stacji.

Aby wybrać program innego typu



- Gdy wyświetlone zostanie PTY, użyj regulatora głośności do wybrania innego typu programu.
- Przyciski ◀▶ służą do wyboru stacji nadającej dany typ programu.

Podczas wyszukiwania na wyświetlaczu widoczny jest kod poszukiwanego typu programu i migający komunikat PTY. Po odnalezieniu odpowiedniego programu nazwa stacji i typ programu pojawiają się na przemian na wyświetlaczu. Wciśnij ◀ lub ▶, aby wyszukać inną stację.

Systemy audio

MAGNETOFON

Odtwarzanie rozpocznie się automatycznie po włożeniu kasety do magnetofonu.



- W modelach 2500 komunikat TAPE (kasetka) pojawi się na wyświetlaczu.

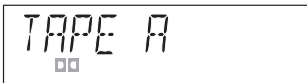

- W modelach 3500 komunikat TAPE A (kasetka A) lub TAPE B (kasetka B) pojawi się na wyświetlaczu, informując, która strona kasetki jest odtwarzana.

Wymowanie kasetki

Wciśnij oba przyciski << i >> do oporu, aby wyjąć kasetkę i ponownie włączyć radio.

Szybkie przewijanie do przodu/ cofanie



- Naciśnij >> do końca, aby rozpocząć szybkie przewijanie taśmy do przodu.
- Naciśnij << do połowy, aby zakończyć szybkie przewijanie i rozpocząć odtwarzanie.

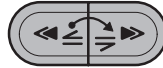

- Naciśnij << do końca, aby rozpocząć szybkie cofanie taśmy.
- Naciśnij >> do połowy, aby zakończyć szybkie cofanie i rozpocząć odtwarzanie.

Wskazówka: Podczas szybkiego przewijania do przodu i cofania taśmy odbiór radiowy zostaje automatycznie przywrócony.

Gdy taśma zostanie przewinięta do końca

- W modelach 2500 - wyjmij kasetkę, obróć i włóż ponownie, aby odtworzyć drugą stronę.
- Modele 3500 wyposażone są w funkcję "Autoreverse" i odtwarzanie drugiej strony taśmy zaczyna się automatycznie. Aby zmienić odtwarzaną stronę przed jej końcem, wciśnij oba przyciski << i >> do połowy.

Systemy audio

Pauza

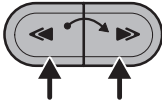

- W modelach 2500 - wciśnij oba przyciski do połowy.



- W modelach 3500 - wciśnij przycisk **AM/FM**.

Odbiór radiowy zostaje automatycznie przywrócony.

Aby przywrócić odtwarzanie taśmy, wciśnij oba przyciski do połowy.

Konserwacja kaset i magnetofonu

Głowica magnetofonu wymaga regularnego czyszczenia za pomocą odpowiedniej taśmy do czyszczenia "na mokro", co pozwala na utrzymanie doskonałej jakości dźwięku.

Wskazówka: W modelach 3500 automatyczne ostrzeżenie o potrzebie czyszczenia głowicy – **TAPE CLEAN** (oczyść głowicę) pojawi się na wyświetlaczu. Aby wyłączyć wyświetlacz, włóż kasetę i naciśnij przycisk **M**. Następnie naciśnij przyciski ◀▶. Na wyświetlaczu na chwilę pojawi się napis **RESET** (kasowanie). Ta funkcja wyświetlacza zostanie przywrócona w momencie, gdy nastąpi potrzeba ponownego czyszczenia.

Używaj tylko taśm wysokiej jakości, aby uzyskać najlepszą jakość dźwięku. Właściwie je przechowuj. Unikaj kaset:

- starych, zużytych lub o splątanej taśmie.
- uszkodzonych lub z odklejającą się naklejką.
- o całkowitym czasie odtwarzania ponad 100 minut. Takie taśmy są cieńsze i zwiększają ryzyko wciągnięcia.



System audio może ulec uszkodzeniu, jeśli do kieszeni kasety włożone zostaną nieodpowiednie przedmioty, np. karty kredytowe lub monety itp.

Systemy audio

ODTWARZACZ PŁYT CD



Odtwarzacze płyt CD są przeznaczone wyłącznie do odtwarzania fabrycznie nagranych płyt kompaktowych 12 cm. Ze względów technicznych zapisywalne dyski kompaktowe (CD-R) i dyski wielokrotnego zapisu (CD-RW) mogą stwarzać problemy przy próbie odtwarzania w odtwarzaczach CD firmy Ford. Odtwarzacze te będą odtwarzać płyty kompaktowe zgodne ze standardem audio zawartym w Międzynarodowej czerwonej książce. Zabezpieczone przed kopiowaniem płyty CD niektórych producentów nie spełniają wymogów tego standardu i nie można zagwarantować możliwości ich odtwarzania. Płyty CD o nieregularnych kształtach lub z warstwą zabezpieczającą przed zarysowaniem nie powinny być używane. Dla osiągnięcia najlepszej jakości dźwięku używaj płyt CD czystych i w dobrym stanie. Dalsze informacje uzyskasz u swojego Dealera.



Radio zostaje wyłączone i odtwarzanie rozpoczyna się automatycznie po włożeniu płyty CD. Komunikat CD PLAY (odtwarzanie CD) pojawi się na wyświetlaczu.

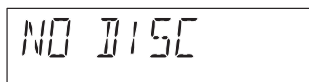

Wciśnij przycisk CD, aby rozpocząć odtwarzanie z płyty znajdującej się już w odtwarzaczu. Jeśli nie ma płyty, komunikat NO DISC (brak płyty) pojawi się na wyświetlaczu.

Systemy audio

Wkładanie płyt CD (tylko modele 6006)

Aby włożyć pojedynczą płytę CD



- Wciśnij **LOAD**.

WAIT

- Komunikat WAIT (czekaj) pojawi się na wyświetlaczu.

INSERT CD

- Gdy komunikat zmieni się na INSERT CD (włóż CD), włóż płytę CD do odtwarzacza.

TRACK 07 32:56
② ③ ④

Płyta CD zostanie załadowana w pierwsze wolne miejsce. Pojawi się wskazanie wyświetlacza takie, jak pokazano powyżej i odtwarzanie rozpocznie się automatycznie.

Aby włożyć więcej niż jedną płytę CD



LOAD ALL
○ ○ ○ ○ ○ ○

- Wciśnij i przytrzymaj przycisk **LOAD**, aż komunikat LOAD ALL (włóż wszystkie) pojawi się na wyświetlaczu.

INSERT CD

- Gdy komunikat zmieni się na INSERT CD, a w otworze na płytę zaczną migać lampki kontrolne, włóż jedną płytę CD do odtwarzacza.

WAIT

- Po włożeniu dysku wskazanie wyświetlacza zmieni się na WAIT, a następnie INSERT CD pojawi się ponownie, potwierdzając, że można włożyć kolejną płytę CD.

FULL

Na wyświetlaczu pojawi się napis FULL (pełny), gdy sześć płyt zostanie włożonych i przycisk **LOAD** zostanie ponownie wciśnięty.

Systemy audio

Jeżeli włożono dwie lub więcej płyt CD, odtwarzanie rozpocznie się od ostatniej włożonej płyty.

Wybór płyty

TRACK 07 32:56



Aby wybrać konkretną płytę podczas odtwarzania, wciśnij przycisk programowania odpowiadający danej płycie CD. Wyświetlacz pokaże, która płyta została wybrana. Podczas odtwarzania płyty i ścieżki są wybierane automatycznie i odtwarzane w kolejności od pierwszej do ostatniej. Po zakończeniu odtwarzania płyty nr 6 rozpocznie się odtwarzanie płyty nr 1.

NO DISC



Jeśli wybrana płyta została wyjęta, wyświetlacz wyświetla NO DISC i odtwarzanie jest kontynuowane.

Wybór utworu



Wciśnij ◀, aby wrócić do początku aktualnie odtwarzanego utworu. Jeśli wciśniesz ten przycisk w ciągu trzech sekund od rozpoczęcia odtwarzania utworu, wybrany zostanie poprzedni utwór. Wciśnij kilkakrotnie, aby wybrać wcześniejsze utwory z tej płyty.



Wciśnij ▶, aby wybrać następny utwór lub wciskaj kilkakrotnie, aby odtworzyć dalsze utwory z tej płyty.

Wciśnij i przytrzymaj przycisk ◀ lub ▶, aby szybko przewinąć do tyłu lub do przodu utwory z tej płyty.

Systemy audio

Losowe odtwarzanie utworów (SHUF)



Funkcja ta służy do odtwarzania ścieżek w innej niż domyślna kolejności.

- Wciśnij przycisk **M** kilkakrotnie, aż pojawi się wskazanie wyświetlacza pokazane poniżej.

SHUF-ON

SHUF-OFF

- Przyciski ◀▶ służą do włączania i wyłączania funkcji.

Gdy funkcja ta jest włączona, wskaźnik czasu odtwarzania zostaje zastąpiony tekstem SHUF pojawiającym się po wybraniu każdego nowego utworu. W modelach 6006 wszystkie utwory wszystkich płyt są odtwarzane w przypadkowej kolejności.

Kompresja utworu (COMP)

Gdy włączona jest ta funkcja, w miejscach cichych następuje pogłośnienie, a w miejscach głośniejszych wyciszenie muzyki, aby wyeliminować konieczność częstej regulacji głośności.



- Wciśnij przycisk **M** kilkakrotnie, aż pojawi się wskazanie wyświetlacza pokazane poniżej.

COMP-ON

COMP

COMP-OFF

- Przyciski ◀▶ służą do włączania i wyłączania funkcji.

Systemy audio

Wyszukiwanie utworów (SCAN)

Funkcja ta umożliwia słuchanie każdego utworu przez kilka sekund.



- Wciśnij przycisk **M** kilkakrotnie, aż pojawi się wskazanie wyświetlacza pokazane poniżej.



- Przyciski ◀▶ służą do poruszania się do przodu i do tyłu z jednego utworu na drugi. Komunikat **SCAN** miga na wyświetlaczu.
- Wciśnij ◀ lub ▶ ponownie, aby kontynuować słuchanie wybranego utworu.

Zakończenie odtwarzania



Wciśnięcie przycisku **AM/FM** przywróci odbiór radiowy bez wysuwania płyty. Po ponownym wybraniu **CD** przez wciśnięcie przycisku **CD**, odtwarzanie płyty rozpocznie się w miejscu, w którym zostało przerwane.

Wysuwanie płyty CD

Modele 4500

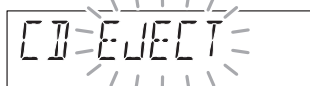

- Podczas odtwarzania wciśnij ▲, aby wysunąć płytę CD.
- Po wysunięciu płyta jest w położeniu ułatwiającym wyjęcie.

Modele 6006



- Podczas odtwarzania wciśnij ▲, aby wysunąć aktualnie odtwarzaną płytę.

Aby wysunąć inną płytę:



- Najpierw wciśnij przycisk **AM/FM**, aby zakończyć odtwarzanie płyty. Następnie wciśnij ▲.

Systemy audio

SELECT CD

- Gdy pojawi się napis **SELECT CD** (wybierz CD), wciśnij przycisk programowania odpowiadający płycie, którą chcesz wysunąć.

Aby wyjąć płytę podczas słuchania radia:

- Naciśnij ▲.



- Gdy pojawi się napis **SELECT CD** (wybierz CD), wciśnij przycisk programowania odpowiadający płycie, którą chcesz wysunąć.

REMOVE CD

Komunikaty **EJECTING** (wysuwanie) i **REMOVE CD** (wyjmij CD) pojawią się na wyświetlaczu, gdy płyta będzie gotowa do wyjęcia. Jeśli nie zostanie wtedy wyjęta, zostanie wciągnięta z powrotem do odtwarzacza i rozpocznie się odtwarzanie. Komunikat **INSERT CD** (włóż CD) pojawi się na krótko na wyświetlaczu, aby umożliwić włożenie nowej płyty.

Aby wyjąć wszystkie płyty:



EJECT ALL



- Wciśnij i przytrzymaj przycisk ▲, aż napis **EJECT ALL** (wyjmij wszystkie) pojawi się na wyświetlaczu.

REMOVE CD

Następnie pojawi się napis **EJECTING** (wysuwanie). Gdy pojawi się **REMOVE CD** (wyjmij CD), płyta jest gotowa do wyjęcia. Gdy płyta zostanie wyjęta, napisy **EJECTING** i **REMOVE CD** pojawią się ponownie i proces ten będzie powtarzany, aż wszystkie płyty zostaną wyjęte.

Jazda

HAMULCE

Dwuobwodowy układ hamulcowy

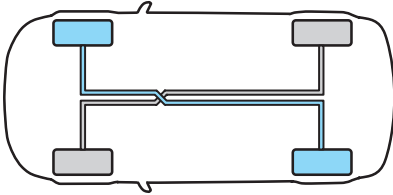

Twój pojazd posiada dwuobwodowy układ hamulcowy podzielony diagonalnie. W przypadku awarii jednego z obwodów drugi nadal działa.

 W przypadku awarii jednego z obwodów hamulcowych, pedał hamulca będzie na początku sprawiał wrażenie bardziej "miękkiego". Aby zahamować, będziesz musiał mocniej naciskać pedał hamulca, a droga hamowania może się znacznie wydłużyć. Przed dalszą jazdą układ hamulcowy powinien zostać sprawdzony przez specjalistę.

Hamulce tarczowe

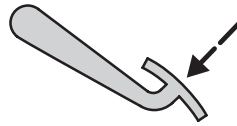

Mokre tarcze hamulcowe powodują wydłużenie drogi hamowania.

Po umyciu samochodu w myjni automatycznej, delikatnie wciśnij podczas jazdy pedał hamulca, aby usunąć z tarcz warstewkę wody.

Płyn hamulcowy



Patrz podrozdziały *Lampka ostrzegawcza układu hamulcowego* na stronie 9 i *Zbiornik płynu układu hamulcowego/sprzęgła hydraulicznego* na stronie 155.

Układ zapobiegający blokowaniu kół (ABS)

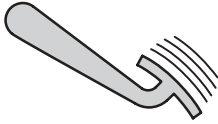

Układ ABS uaktywnia się tylko wtedy, gdy wyczuwa różnicę w prędkości obrotowej kół, wskazującą na możliwość ich zablokowania. Jego zadziałanie przejawia się pulsowaniem pedału hamulca i umożliwia zachowanie pełnej sterowności pojazdu. **Nie zwalniasz pedału hamulca podczas hamowania.**



Układ ABS zapewnia optymalną sprawność hamowania, ale należy pamiętać, że drogi hamowania mogą się znacznie różnić w zależności od warunków drogowych i rodzaju nawierzchni. Użycie ABS nie eliminuje niebezpieczeństw wynikających z niezachowania bezpiecznej odległości, prędkości na zakręcie lub przy przejeżdżaniu przez kałuże (aquaplaning), jak również ze złej jakości nawierzchni.

Układ awaryjnego wspomagania hamulców

(zależnie od wersji modelu)

Układ awaryjnego wspomagania hamulców (EBA) rozpoznaje gwałtowne hamowanie dzięki pomiarowi siły nacisku na pedał hamulca. Układ automatycznie wyzwala pełną siłę hamowania na tak długo, jak pedał hamulca pozostanie wciśnięty. Może to znacznie zmniejszyć drogę hamowania w sytuacji zagrożenia.



Układ awaryjnego wspomagania hamulców (EBA) nie zwalnia kierowcy od obowiązku zachowania ostrożności podczas jazdy.

Jazda

Hamulec ręczny

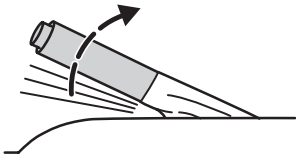

- Wciśnij mocno pedał hamulca zasadniczego.
- Energicznie pociągnij dźwignię hamulca ręcznego w górę do oporu.
- Nie naciskaj przycisku blokady podczas zaciągania dźwigni.
- Jeśli pojazd jest zaparkowany na pochyłości i jest zwrócony w górę stoku, wybierz pierwszy bieg i obróć kierownicę w stronę przeciwną niż krawężnik.
- Jeśli pojazd jest zaparkowany na pochyłości i jest zwrócony w dół stoku, wybierz wsteczny bieg i obróć kierownicę w stronę krawężnika.



W pojazdach z automatyczną skrzynią biegów, opuszczając pojazd, zawsze zostawiaj dźwignię zmiany biegów w położeniu **P**.

Aby zwolnić hamulec ręczny, należy mocno wcisnąć pedał hamulca zasadniczego, lekko unieść dźwignię, naciskając jednocześnie przycisk blokady i pchnąć dźwignię w dół.

Układ stabilizacji toru jazdy (ESP)



Zwiększenie bezpieczeństwa jazdy przez ten układ nie upoważnia kierowcy do podejmowania zbędnego ryzyka.

Zasada działania

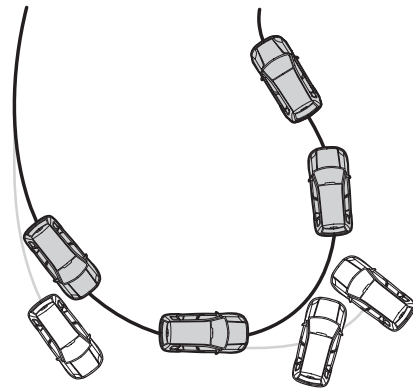

z ESP



bez ESP

Układ ESP zwiększa stabilność toru jazdy przez zmniejszenie prędkości obrotowej kół napędzanych podczas przyspieszania. Ułatwia to ruszenie na mokrej lub grząskiej nawierzchni.

Zapobiega także tendencji pojazdu do "uciekania" z zamierzonego toru jazdy. Dzieje się tak dzięki hamowaniu poszczególnych kół i/lub odpowiedniemu zmniejszeniu momentu obrotowego silnika.



Gdy miga lampka ostrzegawcza układu ESP, kierowca powinien zachować ostrożność i dostosować technikę jazdy do warunków panujących na drodze.

Więcej szczegółów znajdziesz w podrozdziale *Lampka ostrzegawcza układu stabilizacji toru jazdy (ESP)* na stronie 9.

Wyłączenie układu ESP

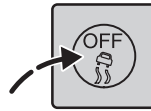

Układ można wyłączyć ręcznie poprzez wciśnięcie i przytrzymanie przełącznika układu ESP **przez przynajmniej jedną sekundę**. Gdy układ zostanie wyłączony, zapali się lampka ostrzegawcza układu ESP w zestawie wskaźników. Układ można ponownie włączyć przez powtórne wciśnięcie i przytrzymanie przycisku.

Zawsze po włączeniu zapłonu układ jest włączany automatycznie.

Więcej szczegółów znajdziesz w podrozdziale *Lampka ostrzegawcza układu stabilizacji toru jazdy (ESP)* na stronie 9.

Jazda

STACYJKA Z BLOKADĄ KIEROWNICY

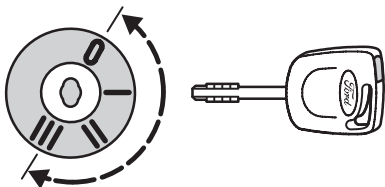

0 Zapłon wyłączony.

Po wyjęciu kluczyka ze stacyjki blokada kierownicy włączana jest w momencie obrócenia kierownicy.

W pojazdach z automatyczną skrzynią biegów kluczyk zapłonowy można z powrotem obrócić do położenia **0** i wyjąć jedynie wtedy, gdy dźwignia zmiany biegów znajduje się w położeniu parkowania **P**.

I Kierownica odblokowana. Zapłon i wszystkie główne obwody elektryczne są odłączone.

Kluczyk nie powinien pozostawać w tym położeniu zbyt długo, aby nie rozładować akumulatora.

II Zapłon i wszystkie obwody elektryczne są włączone. Świecą się lampki kontrolne i ostrzegawcze. W tym położeniu kluczyk znajduje się podczas jazdy; należy je wybierać również wtedy, kiedy pojazd jest holowany.

III Rozrusznik uruchomiony. Natychmiast po uruchomieniu silnika należy puścić kluczyk.



Nigdy nie przekraczaj kluczyka w położenie **0**, gdy pojazd jest w ruchu.

UWAGI OGÓLNE DOTYCZĄCE ROZRUCHU SILNIKA

Rozrusznik nie będzie działał dłużej niż 30 sekund w każdym cyklu rozruchu. Puść kluczyk w stacyjce zaraz po uruchomieniu silnika.

Jeśli nie udało się uruchomić silnika, przekręć kluczyk z powrotem w położenie **0** i powtórz procedurę rozruchu.



Jeżeli silnik nie daje się uruchomić, zapoznaj się z instrukcjami dotyczącymi awaryjnego wyłącznika układu wtrysku paliwa na stronie 125.

Pojazdy z silnikiem benzynowym

Patrz podrozdział *Akumulator* na stronie 142.

Ogranicznik prędkości obrotowej silnika

Prędkość obrotowa silnika jest ograniczana elektronicznie, co zabezpiecza silnik przed uszkodzeniem.

ROZRUCH SILNIKA

Pojazdy z silnikiem benzynowym

Silnik zimny/ciepły

- Wciśnij całkowicie pedał sprzęgła i uruchom silnik bez naciskania pedału przyspiesznika.



Jeżeli temperatura otoczenia jest niższa niż $-20\text{ }^{\circ}\text{C}$, przytrzymaj kluczyk w położeniu II przez co najmniej jedną sekundę przed uruchomieniem silnika. Zapewni to wytworzenie maksymalnego ciśnienia paliwa.

- Jeżeli silnik nie daje się uruchomić przez 15 sekund, odczekaj chwilę, po czym powtórz te czynności.
- Jeżeli silnik nie zostanie uruchomiony po **trzech** próbach, odczekaj 10 sekund, a następnie postępuj zgodnie z zaleceniami podanymi w punkcie *Silnik zalany*.
- W razie wystąpienia trudności z uruchomieniem silnika przy temperaturze otoczenia poniżej $-25\text{ }^{\circ}\text{C}$, należy wcisnąć pedał przyspiesznika o 1/4 do 1/2 pełnego zakresu, wspomagając rozruch silnika.

Silnik zalany

- Wciśnij całkowicie pedał sprzęgła.
- Powoli wciśnij **całkowicie** pedał przyspiesznika, przytrzymaj go w tym położeniu i uruchamiaj silnik.
- Jeżeli silnik nie daje się uruchomić, powtórz procedurę podaną w punkcie *Silnik zimny/ciepły*.

Pojazdy z silnikiem Diesel

Silnik zimny/ciepły

- Wciśnij pedał sprzęgła, nie naciskając pedału przyspiesznika.
- Obróć kluczyk do położenia II.



- Jeśli zapali się lampka kontrolna świecy żarowej, poczekaj, aż zgaśnie przed rozpoczęciem uruchamiania silnika.
- Uruchamiaj silnik bez przerwy, aż do momentu jego uruchomienia.
- Jeżeli silnik zatrzyma się, powtórz całą procedurę rozruchu.
- Przy temperaturach poniżej $-15\text{ }^{\circ}\text{C}$ konieczny może okazać się rozruch trwający do 30 sekund. W przypadku utrzymywania się takich warunków pogodowych zaleca się zastosowanie nagrzewnicy bloku silnika.

Jazda

Wyłączanie silnika

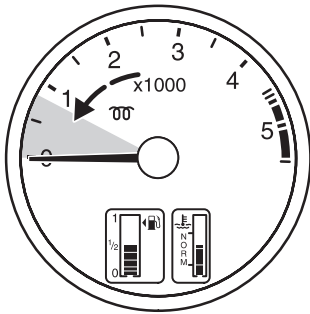

Poczekaj, aż prędkość obrotowa silnika spadnie do wolnych obrotów, a następnie wyłącz silnik.

Nie naciskaj pedału przyspiesznika.

Jeżeli silnik zostanie wyłączony przy wysokiej prędkości obrotowej, turbosprężarka będzie nadal pracować pomimo spadku ciśnienia oleju do zera. Może to doprowadzić do przedwczesnego zużycia się łożysk turbosprężarki.

Pojazdy z automatyczną skrzynią biegów

Silnik można uruchomić wyłącznie wtedy, gdy dźwignia zmiany biegów znajduje się w położeniu **N** lub **P**.

Twój pojazd jest wyposażony w dodatkową blokadę dźwigni zmiany biegów, która działa, gdy dźwignia zmiany biegów znajduje się w położeniu parkowania (P).

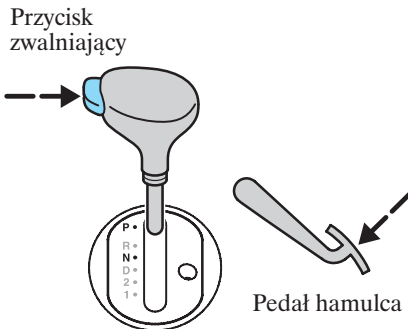

Po uruchomieniu silnika, dźwignia zmiany biegów może zostać wysunięta z położenia **P** tylko wtedy, gdy **wciśnięty jest pedał hamulca** oraz **przycisk zwalniający**.

 Przed włączeniem biegu zaciągnij hamulec ręczny lub naciśnij pedał hamulca zasadniczego. W przeciwnym razie pojazd ruszy samoczynnie po wybraniu biegu.

 Po uruchomieniu zimny silnik pracuje początkowo na wyższych obrotach. Może to wywołać silny efekt "pełzania" samochodu po włączeniu biegu wstecznego lub biegów jazdy do przodu.

Zanim skrzynia biegów osiągnie normalną temperaturę roboczą, pracuje ona w specjalnym trybie. Patrz podrozdział *Tryb jazdy w warunkach niskiej temperatury* na stronie 108.

Pojazdy z przekładnią Durashift EST

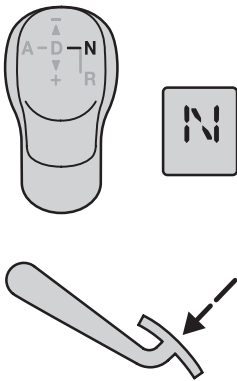

Silnik można uruchomić wyłącznie wtedy, gdy dźwignia zmiany biegów znajduje się w położeniu **N** i wciśnięty jest pedał hamulca. Na wyświetlaczu pojawi się symbol **N**. Jeśli pedał hamulca nie został wciśnięty, symbol **N** będzie migał.

! Jeśli położenie **D** lub **R** zostanie wybrane, gdy silnik pracuje, po czym zostanie zwolniony pedał hamulca, a pojazd znajduje się na płaskim podłożu, pojazd powoli ruszy samoczynnie (funkcja pełzania).

Po uruchomieniu zimny silnik pracuje początkowo na wyższych obrotach. Wywołuje to silny efekt pełzania samochodu po ustawieniu dźwigni w położeniu **R** lub **D** (w trybie ręcznej zmiany biegów i trybie **Auto**).

Jeśli pojazd jest zaparkowany na biegu, należy wcisnąć pedał hamulca przy włączonym zapłonie, jednocześnie przesuwając dźwignię zmiany biegów w położenie neutralne. Spowoduje to wyłączenie biegu.

Jeśli pedał hamulca nie został wciśnięty, bieg nie zostanie wyłączony, wyświetlacz zacznie migać, a pojazd nie zostanie uruchomiony.

Patrz także podrozdział *Durashift EST* na stronie 111 i dalszych.

WYBIERANIE BIEGU

Mechaniczna skrzynia biegów

! Nie należy przesuwać dźwigni zmiany biegów w lewo przy zmianie biegu z 5. na 4., ponieważ może to spowodować nieumyślne włączenie biegu 2.

! Wsteczny bieg można włączać tylko, gdy pojazd stoi.

Aby płynnie włączyć bieg wsteczny, należy po zatrzymaniu pojazdu odczekać około 3 sekund z wciśniętym pedałem sprzęgła.

Jazda

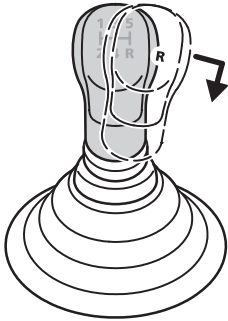

W celu włączenia wstecznego biegu należy ustawić dźwignię zmiany biegów w pozycji neutralnej, a następnie pokonując sprężysty opór, przesunąć ją całkowicie w prawo i pociągnąć do tyłu.

Automatyczna skrzynia biegów

Czterobiegowa automatyczna skrzynia biegów jest sterowana elektronicznie. Bieg 4. jest nadbiegiem, który może być ręcznie włączany i wyłączany w zależności od potrzeb. Przycisk znajduje się pod uchwytem z boku dźwigni zmiany biegów.

Patrz także podrozdziały *Jazda z nadbiegiem* i *Jazda z wyłączonym nadbiegiem* na stronie 105.



Jeżeli zapala się lampka ostrzegawcza skrzyni biegów, oznacza to, że wykryta została usterka automatycznej skrzyni biegów. Może to powodować nietypowe zachowanie pojazdu. Jeżeli zapala się lampka ostrzegawcza skrzyni biegów, jak najszybciej zabierz pojazd do najbliższej specjalistycznej stacji obsługi.

Wskazówka: Prosimy zastosować się do zaleceń w podrozdziale *Tryb jazdy w warunkach wysokiej temperatury* i *Tryb awaryjny* na stronie 109.

Blokada dźwigni zmiany biegów

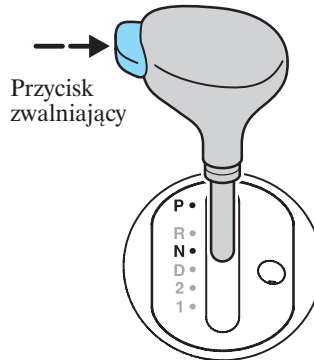

Aby wysunąć dźwignię z położenia **P**, upewnij się, że kluczyk zapłonowy jest w położeniu **II**, wciśnij pedał hamulca i naciśnij przycisk zwalniający z boku uchwyty dźwigni zmiany biegów.

Naciśnij przycisk zwalniający, aby zmienić z **N** na **R** lub **P**, z **D** na **2** lub **1** i z **R** na **P**.

Położenia dźwigni zmiany biegów

P = Parkowanie

W tym położeniu skrzynia biegów jest zablokowana.



Położenie to powinno być wybierane tylko wtedy, gdy pojazd stoi.



Zawsze, gdy opuszczasz pojazd, upewnij się, że dźwignia zmiany biegów jest bezpiecznie zablokowana w położeniu **P**, zawsze całkowicie zaciągaj hamulec ręczny i wyłączaj zapłon.



Sygnal ostrzegawczy zabrzmie, jeśli drzwi kierowcy zostaną otwarte, gdy położenie **P** nie jest wybrane.

Urządzenie zapobiegające rozładowaniu akumulatora wyłączy ten sygnał 10 sekund po obróceniu kluczyka do położenia **0**.

Kluczyk można wyjąć ze stacyjki wyłącznie w położeniu **P**.

W nagłych wypadkach dźwignia zmiany biegów może być wysunięta z położenia parkowania **P** mechanicznie. Patrz podrozdział *Awaryjny wyłącznik położenia 'P' dźwigni zmiany biegów (Automatyczna skrzynia biegów)* na stronie 146.

R = Bieg wsteczny

Położenie to należy wybierać tylko wtedy, gdy pojazd stoi, a silnik pracuje na wolnych obrotach.

N = Położenie neutralne

W tym położeniu napęd nie jest przenoszony na koła. Położenie to należy wybierać tylko wtedy, gdy pojazd stoi, a silnik pracuje na wolnych obrotach lub przy rozruchu silnika.

D = Jazda



Gdy pojazd stoi, położenie to należy wybierać tylko wtedy, gdy silnik pracuje na wolnych obrotach.

• **Jazda z nadbiegiem**

Jest to położenie wybierane podczas normalnej jazdy. Wybierane są wszystkie cztery biegi jazdy do przodu.

Jazda

• Jazda z wyłączonym nadbiegiem

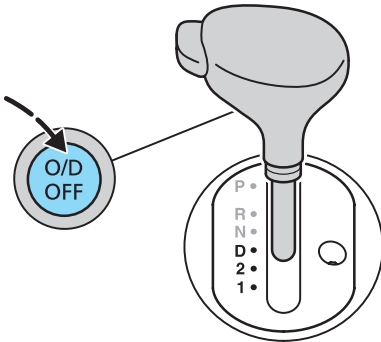

Wciśnij przycisk znajdujący się pod uchwytem z boku dźwigni zmiany biegów, aby wyłączyć lub włączyć nadbieg. Nadbieg można wyłączyć i włączyć podczas jazdy.

O/D
OFF

Lampka kontrolna w zestawie wskaźników świeci się, gdy nadbieg jest wyłączony. Skrzynia biegów będzie teraz wybierać tylko biegi od 1. do 3. Może to zwiększyć efekt hamowania silnikiem w celu polepszenia kontroli nad pojazdem podczas jazdy w dół pochyłości lub gdy skrzynia biegów często przełącza pomiędzy 4. i 3. biegiem.

Po ponownym włączeniu zapłonu nadbieg jest włączany automatycznie.

2 = Bieg 2

Automatyczna skrzynia biegów wybiera na stałe bieg 2.

Położenie to powinno być wybierane przy stromych zjazdach, szczególnie podczas holowania przyczepy, w celu uniknięcia niepotrzebnego używania hamulców.

Unikaj stosowania położenia **2** i stosuj położenie **D** podczas przedłużonej jazdy w górę pochyłości. Patrz podrozdział *Tryb jazdy w górę pochyłości* na stronie 108.

Położenie **2** może być również stosowane w celu uniknięcia częstego przełączania pomiędzy 1. i 2. biegiem podczas jazdy w korku lub w celu ułatwienia ruszania na śliskiej lub oblodzonej nawierzchni.

1 = Bieg 1

Automatyczna skrzynia biegów wybiera na stałe bieg 1.

Przy bardzo stromych zjazdach, w celu uniknięcia niepotrzebnego używania hamulców, szczególnie podczas holowania przyczepy.

Unikaj stosowania położenia **1** i stosuj położenie **D** podczas przedłużonej jazdy w górę pochyłości. Patrz podrozdział *Tryb jazdy w górę pochyłości* na stronie 108.

Ruszanie

Gdy silnik pracuje na wolnych obrotach, a pedał hamulca jest wciśnięty, przesunąć dźwignię zmiany biegów do jednej z pozycji umożliwiających jazdę. Zwolnij hamulec. Pojazd powoli ruszy w wybranym kierunku. Aby zwiększyć prędkość, wciśnij pedał przyspiesznika.



Gdy pojazd stoi, dźwignię zmiany biegów można przesunąć do jednego z położenia jazdy tylko wtedy, gdy silnik pracuje na wolnych obrotach.

• Ruszanie w piasku, błocie lub śniegu

Jeżeli koła napędzane są zablokowane, spróbuj "rozbujać" samochód, ruszając do przodu i do tyłu. Aby to zrobić, zmieniaj położenie dźwigni zmiany biegów pomiędzy **D** i **R**, wciskając delikatnie pedał przyspiesznika.

Najlepszy efekt uzyskuje się przesuwając dźwignię w położenie **R**, gdy pojazd toczy się do przodu, a w położenie **D**, gdy jedzie do tyłu.

Aby uniknąć nadmiernego zużycia skrzyni biegów podczas zmian pomiędzy przełoženiami "R" i "D", wyżej wymienione czynności powinny być wykonywane przy jak najniższych obrotach silnika.

Wybranie położenia **2** może ułatwić ruszanie na oblodzonej lub pokrytej śniegiem nawierzchni.

Tryby jazdy

• Tryb jazdy w górę pochyłości

Gdy jest włączony, tryb ten zapewnia maksymalne osiągi pojazdu podczas wyprzedzania lub, w połączeniu z trybem jazdy w górę pochyłości, wspomaga jazdę w górę stromych zboczy.

Gdy dźwignia zmiany biegów jest w położeniu **D**, skrzynia biegów wybiera właściwy bieg zależnie od położenia pedału przyspiesznika.

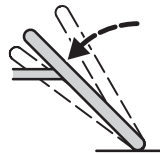

Gdy pedał przyspiesznika zostanie wciśnięty dostatecznie daleko, wyczuwalny będzie opór. Maksymalna moc silnika jest osiągana, gdy pedał jest przytrzymywany w punkcie oporu. Skrzynia biegów wybiera najwłaściwszy bieg, zapewniający największy komfort i przyspieszenie.

Skrzynia biegów włączy kolejny wyższy bieg zanim prędkość obrotowa silnika zbliży się do górnej granicy.

Maksymalne przyspieszenie może nie zostać uzyskane. Aby uzyskać maksymalne możliwe przyspieszenie, zastosuj tryb Kickdown.

Jazda

• Kickdown

Gdy jest włączony, tryb ten zapewnia maksymalne możliwe przyspieszenie podczas wyprzedzania lub, w połączeniu z trybem jazdy w górę pochyłości, wspomaga jazdę w górę stromych zboczy.

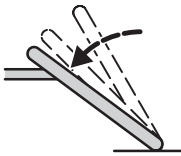

Gdy dźwignia zmiany biegów jest w położeniu **D**, wciśnij całkowicie pedał przyspiesznika poza punkt oporu i przytrzymaj.

Tryb Kickdown zostanie włączony, a skrzynia biegów wybierze właściwy bieg w celu zapewnienia maksymalnego przyspieszenia. W pewnych sytuacjach bieg ten może być już wybrany.

Przy włączonym trybie Kickdown, skrzynia biegów włączy kolejny wyższy bieg dopiero, gdy prędkość obrotowa silnika zbliży się do górnej granicy.

Przytrzymaj pedał całkowicie wciśnięty poza punkt oporu, aby utrzymać włączony tryb Kickdown tak długo, jak będzie potrzebne maksymalne przyspieszenie.

Skrzynia biegów powróci do normalnego trybu pracy natychmiast po zwolnieniu pedału przyspiesznika i jego powrocie do dowolnego położenia przed punktem oporu.

• Tryb jazdy w górę pochyłości

Zawsze stosuj położenie **D** dźwigni zmiany biegów podczas jazdy w górę pochyłości. Automatyczna skrzynia biegów rozpoznaje podjazd pod górę i automatycznie wybiera właściwszy bieg.

Unikaj stosowania położen **1** i **2** dźwigni zmiany biegów podczas przedłużonej jazdy w górę pochyłości, ponieważ w pewnych okolicznościach może to spowodować wzrost temperatury pracy skrzyni biegów powyżej normalnej granicy i włączenie trybu jazdy w warunkach wysokiej temperatury. Patrz podrozdział *Tryb jazdy w warunkach wysokiej temperatury* na stronie 109.

• Tryb jazdy w dół pochyłości

Wspomaga hamowanie podczas jazdy w dół pochyłości.

W razie potrzeby skrzynia biegów redukuje bieg z 4. na 3. w celu zwiększenia hamowania silnikiem, gdy hamulce zostaną włączone podczas zjazdu z pochyłości.

• Tryb jazdy w warunkach niskiej temperatury

Aby zwiększyć sprawność skrzyni biegów i zmniejszyć zużycie związane z jej eksploatacją, 4. bieg nie zostanie wybrany, dopóki skrzynia biegów nie osiągnie normalnej temperatury roboczej.

• Tryb jazdy w warunkach wysokiej temperatury

Gdy stwierdzona zostanie wysoka temperatura skrzyni biegów, tryb ten zostanie włączony w celu zapobieżenia uszkodzeniu skrzyni biegów.



Gdy włączony jest tryb jazdy w warunkach wysokiej temperatury, może zapalić się lampka ostrzegawcza skrzyni biegów.

Lampka ostrzegawcza gaśnie, gdy skrzynia biegów ostygnie do normalnej temperatury roboczej.

Wskazówka: Prosimy zastosować się do zaleceń w poniższej tabeli.

Tryb awaryjny



Tryb ten może zostać włączony, gdy w skrzyni biegów wystąpi usterka. Spowoduje to nietypowe zachowanie pojazdu.

Wskazówka: Prosimy zastosować się do zaleceń w poniższej tabeli.

Co robić				
Sytuacja	Lampka ostrzegawcza skrzyni biegów	Co zrobić		
		1. krok	2. krok	3. krok
		Utrzymuj wolne obroty przez 10 minut w położeniu P lub N	Wyłącz zapłon i uruchom ponownie	Lampka ostrzegawcza skrzyni biegów
A	Włączona	Tak	Tak	WYŁĄCZONA
B	Włączona	Tak	Tak	WYŁĄCZONA

WYŁĄCZONA = Jeżeli lampka zgaśnie, a tryb awaryjny zostanie dzięki tym czynnościom wyłączony, sprawdź pojazd w specjalistycznej stacji obsługi tak szybko, jak to będzie możliwe.

WYŁĄCZONA = Jeżeli lampka wciąż się pali po wykonaniu tych zaleceń, **wyłącz silnik**.

Sprawdź skrzynię biegów w specjalistycznej stacji obsługi **przed** kontynuowaniem jazdy.

Jazda

Ręczna zmiana biegów

• Ruszanie

Wybierz położenie **1**, zwolnij hamulec ręczny i wciśnij pedał przyspiesznika. Wraz ze zwiększaniem prędkości przesuwaj dźwignię zmiany biegów do położenia **2** i **D**.

Położenie **2** może być stosowane w celu uniknięcia częstego przełączania pomiędzy 1. i 2. biegiem podczas jazdy w korku lub w celu ułatwienia ruszania na śliskiej lub oblodzonej nawierzchni.



Gdy pojazd stoi, dźwignię zmiany biegów można przesunąć do jednego z położen do jazdy tylko wtedy, gdy silnik pracuje na wolnych obrotach.

• Redukcja biegu

Gdy włączony jest 4. bieg i zostanie wyłączona funkcja nadbiegu, skrzynia biegów zredukuje bieg do 3. biegu, jeżeli prędkość pojazdu jest niższa niż 165 km/h. Patrz również podrozdział *Automatyczna skrzynia biegów* na stronie 104 oraz podrozdział *D = Jazda* na stronie 105.

Jeżeli w czasie jazdy dźwignia zmiany biegów zostanie przestawiona z położenia **D** w położenie **2**, automatyczna skrzynia biegów włączy na stałe 2. bieg, gdy prędkość pojazdu spadnie poniżej 85 km/h. Jeżeli w czasie jazdy dźwignia zmiany biegów zostanie ustawiona w położeniu **1**, skrzynia biegów włączy na stałe 1. bieg, gdy prędkość pojazdu spadnie poniżej 45 km/h.

Redukuj bieg podczas jazdy w dół pochyłości w celu zwiększenia hamowania silnikiem. W zależności od prędkości pojazdu i stopnia nachylenia stoku, wybierz położenie **2** lub **1**.

Podczas jazdy w górę pochyłości stosuj położenie **D**. Patrz podrozdział *Tryb jazdy w górę pochyłości* na stronie 108.

Zatrzymywanie się

Zdejmij nogę z pedału przyspiesznika i wciśnij pedał hamulca. Pozostaw dźwignię zmiany biegów w pozycji, w której się znajduje. Aby ruszyć ponownie, zdejmij nogę z pedału hamulca.

Wybierz położenie **N**, jeśli pojazd stoi przez dłuższy czas.

Durashift EST

Przekładnia Durashift EST jest zautomatyzowaną pięciobiegową mechaniczną skrzynią biegów. Sprzęgło i biegi są włączane automatycznie.

Wybieranie biegu

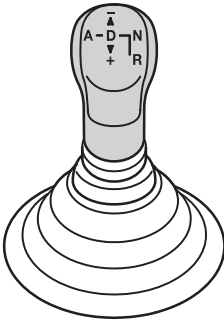

Biegi wybierane są za pomocą dźwigni zmiany biegów.



Wyświetlacz w zestawie wskaźników pokazuje aktualnie wybrany bieg.

Komunikat Auto jest wyświetlany, gdy włączony jest tryb automatycznej zmiany biegów.



Migające wskazanie biegu na wyświetlaczu oznacza żądany bieg. Może być potrzebna interwencja kierowcy.

Wskazówka: Jeśli dźwignia zmiany biegów zostanie ustawiona w położeniu biegu, gdy silnik pracuje i otwarte są drzwi kierowcy, a pedał hamulca nie jest wciśnięty, zabrzmi sygnał ostrzegawczy, a wyświetlacz biegów zacznie migać.

Przed opuszczeniem pojazdu, którego silnik nadal pracuje, ustaw dźwignię zmiany biegów w położeniu **N** i zaciągnij hamulec ręczny.

• Położenia dźwigni zmiany biegów

N = Położenie neutralne

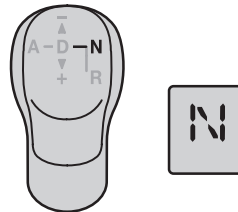

Silnik można uruchomić wyłącznie wtedy, gdy dźwignia zmiany biegów znajduje się w położeniu **N**, patrz podrozdział *Pojazdy z przekładnią Durashift EST* na stronie 103.

Wskazówka: W tym położeniu nie jest wybrany żaden bieg. Aby pojazd nie ruszył samoczynnie, wciśnij pedał hamulca lub zaciągnij hamulec ręczny.

Jazda

D = Jazda

• Tryb automatycznej zmiany biegów (Auto)

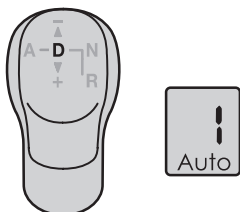

Wciśnij pedał hamulca i przesunij dźwignię zmiany biegów z położenia **N** do **D**. Skrzynia biegów będzie pracować w trybie automatycznej zmiany biegów i zostanie włączony pierwszy bieg.

Jeżeli pojazd znajduje się na płaskim podłożu, po zwolnieniu pedału hamulca pojazd zacznie się toczyć. Patrz również podrozdział *Pełzanie* na stronie 113 i dalszych oraz *Jazda po pochyłościach* na stronie 114.

Wciśnij pedał przyspiesznika, aby ruszyć szybciej. W tym trybie biegi są zmieniane automatycznie w zależności od warunków jazdy.

Jeśli pedał hamulca nie został wciśnięty przy przesuwaniu dźwigni z położenia **N** do **D**, wyświetlacz zacznie migać. Ustaw dźwignię zmiany biegów z powrotem w położeniu **N** i powtórz procedurę z wciśniętym pedałem hamulca lub wciśnij bezpośrednio pedał przyspiesznika.

Jeśli w trybie automatycznej zmiany biegów zostanie wybrane położenie dźwigni zmiany biegów **+**, **-** lub **A**, włączony zostanie tryb ręcznej zmiany biegów. Wyświetlacz pokazuje aktualnie wybrany bieg.

• Tryb ręcznej zmiany biegów



Nie przytrzymuj dźwigni zmiany biegów przez dłuższy czas w położeniu **A**, **+** lub **-**.

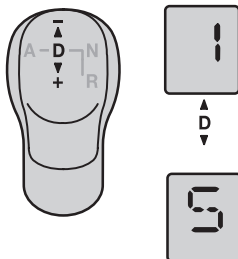

W tym trybie biegi mogą być zmieniane ręcznie.

- + Zmienia bieg na wyższy.
- Zmienia bieg na niższy.

Można pomijać poszczególne biegi, przesuwając dźwignię kilkakrotnie w krótkich odstępach czasu.

Wskazówka: W przypadku wydania polecenia wybrania wyższego biegu przy zbyt niskiej prędkości lub wybrania niższego biegu przy zbyt wysokiej prędkości, zmiana biegu nie nastąpi. Zapobiegnie to pracy silnika na zbyt wysokich/niskich obrotach.

Aby zapobiec zgaśnięciu silnika, skrzynia biegów automatycznie zredukuje bieg, gdy prędkość pojazdu jest zbyt niska.

Zmiana trybu

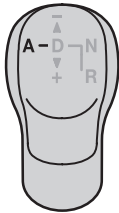

W każdej chwili można przełączyć pomiędzy trybem automatycznej zmiany biegów a trybem ręcznej zmiany biegów, popychając dźwignię zmiany biegów w lewo (położenie **A**) i zwalniasząc ją.

R = Bieg wsteczny



Położenie to można wybrać tylko wtedy, gdy pojazd stoi, a silnik pracuje na wolnych obrotach.

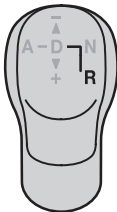

Położenie to służy do cofania. Aby włączyć bieg wsteczny, należy przytrzymać pedał hamulca wciśnięty do chwili włączenia biegu wstecznego.

Redukcja biegu (Kickdown)

(tylko w trybie automatycznej zmiany biegów)

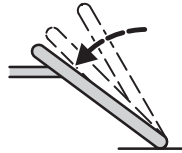

Gdy pedał przyspiesznika zostanie wciśnięty poza punkt oporu, skrzynia biegów zredukuje bieg. Umożliwi to pełne wykorzystanie momentu obrotowego silnika podczas wyprzedzania lub przy pokonywaniu stromych wzniesień.

Gdy prędkość obrotowa silnika zbliży się do górnej granicy, skrzynia biegów zmieni bieg na wyższy.

Pełzanie

Jeżeli zostanie wybrane położenie **D** lub **R** i zwolniony zostanie pedał hamulca, a pojazd znajduje się na płaskim podłożu, ruszy on samoczynnie (efekt pełzania). Po uruchomieniu zimny silnik pracuje początkowo na wyższych obrotach, co powoduje silny efekt pełzania samochodu.

Na pochyłości pojazd może **nie** ruszyć samoczynnie, w zależności od nachylenia pochyłości i masy pojazdu.

Jazda

Funkcja pełzania jest wyłączona, gdy włączony jest hamulec ręczny lub nożny.

Aby zapobiec uszkodzeniu sprzęgła, funkcja pełzania jest wyłączana, gdy temperatura sprzęgła jest zbyt wysoka.



Nigdy nie wciskaj pedału przyspiesznika i hamulca jednocześnie.

Zatrzymywanie się



Podczas zatrzymywania się lub postoju na pochyłości zawsze zaciągaj hamulec ręczny.



Kiedy dźwignia zmiany biegów znajduje się w położeniu **D**, a pojazd stoi, automatycznie zostanie wybrany pierwszy bieg.

Parkowanie z Durashift EST



Przed opuszczeniem pojazdu zawsze zaciągaj hamulec ręczny. Jeśli opuszczasz pojazd, którego silnik nadal pracuje, ustaw dźwignię zmiany biegów w położeniu **N**.

Aby zaparkować na biegu, należy przy włączonym zapłonie wcisnąć pedał hamulca. Ostatni wybrany bieg pozostanie włączony. Gdy dźwignia zmiany biegów znajduje się w położeniu **N**, żaden bieg nie pozostanie włączony, a pojazd zostanie zaparkowany w położeniu neutralnym.

Po wyłączeniu zapłonu skrzynia biegów przestanie reagować na zmiany położenia dźwigni zmiany biegów.

Jazda po pochyłościach



Podczas zatrzymywania się lub postoju na pochyłości zawsze zaciągaj hamulec ręczny. Aby zapobiec przegrzaniu sprzęgła, nie zwiększaj obrotów silnika.

• Uruchamianie pojazdu na pochyłości

Nie utrzymuj pojazdu na pochyłości lub przy krawężniku za pomocą pedału przyspiesznika.

Jeśli sprzęgło zacznie się przegrzewać, uruchomione zostanie ostrzeżenie. Zapali się lampka ostrzegawcza skrzyni biegów, a sprzęgło zacznie pulsować. Normalne działanie zostanie przywrócone po ostygnięciu sprzęgła.

- **Tryb automatycznej zmiany biegów**

Podczas jazdy wyższy bieg zostanie wybrany dopiero po osiągnięciu odpowiednio wysokiej prędkości obrotowej silnika.

- **Tryb ręcznej zmiany biegów**

Aby zastosować hamowanie silnikiem, zredukuj bieg podczas jazdy w dół pochyłości.

Adaptacyjne programy zmiany biegów

Programy adaptacyjne automatycznie dostosowują zmianę biegów do warunków jazdy, takich jak holowanie przyczepy/przyczepy kempingowej, jazda z dużym obciążeniem lub jazda po stromych pochyłościach.

Ruszanie w piasku, błocie lub śniegu



W trybie ręcznej zmiany biegów można wybrać drugi bieg za pomocą **+**, aby ułatwić ruszanie w warunkach zimowych itp.

Jeśli konieczne jest rozbijanie pojazdu w celu wyjechania z zasy lub błota itp. zmieniaj położenie dźwigni zmiany biegów z **D** na **R** i odwrotnie, wciskając lekko pedał przyspiesznika.



Nie doprowadzaj silnika do wysokich obrotów i unikaj nagłego przyspieszenia. W celu ochrony układu funkcja pomocy przy ruszaniu jest wyłączana, gdy temperatura sprzęgła jest zbyt wysoka.

TANKOWANIE

Patrz również podrozdziały *Lampka ostrzegawcza niskiego poziomu paliwa* na stronie 11, *Wskaźnik paliwa* na stronie 14, *Pokrywa wlewu paliwa* na stronie 38 i *Paliwo* na stronie 159.

Tankowanie



Aby zapobiec rozlaniu paliwa, które mogłoby stanowić zagrożenie dla innych użytkowników drogi, zakończ napełnianie zbiornika po drugim zatrzymaniu dyszy dystrybutora. Dalsze dolewanie paliwa może spowodować jego przełanie się.



Układ paliwowy jest pod ciśnieniem. Jeśli nastąpił wyciek z układu paliwowego, istnieje ryzyko odniesienia obrażeń. Nie zapalaj ognia, ani nie zbliżaj się z przedmiotami emitującymi ciepło do układu paliwowego.

Niewłaściwe paliwo



Jeżeli zatankujesz niewłaściwe paliwo lub dodatki paliwowe, **nie próbuj uruchomić silnika**. Może to prowadzić do uszkodzenia silnika.

Jazda

JAZDA Z KATALIZATOREM

- Unikaj wyczerpania całego zapasu paliwa.
- Unikaj uruchamiania silnika przez dłuższy czas.
- Nie prowadź pojazdu z odłączonym przewodem wysokiego napięcia od świecy zapłonowej.
- Nie uruchamiaj pojazdu przez holowanie lub pchanie. Używaj przewodów rozruchowych do uruchamiania z akumulatora pomocniczego.
- Nigdy nie wyłączaj zapłonu podczas jazdy.

PARKOWANIE



Należy unikać parkowania, manewrowania i postoju z pracującym silnikiem na suchych liściach lub trawie. Nawet po wyłączeniu silnika układ wydechowy przez krótki czas wydziela jeszcze znaczną ilość ciepła. Stwarza to możliwość zapalenia się podłoża, a przez to także pojazdu.

BAGAŻ W POJEŹDZIE

Przewożenie bagażu

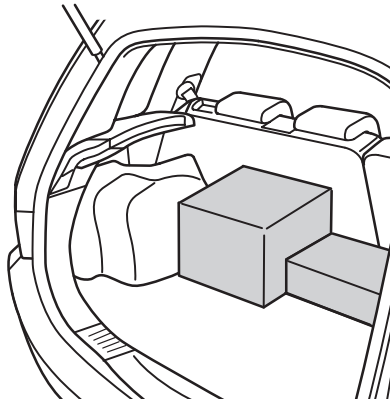

Bagaż i inne ładunki należy umieszczać możliwie jak najniżej i najbardziej z przodu bagażnika. Jazda z otwartymi drzwiami tyłu nadwozia/drzwiami tylnymi jest niebezpieczna, ponieważ do wnętrza pojazdu mogą dostać się toksyczne spaliny.

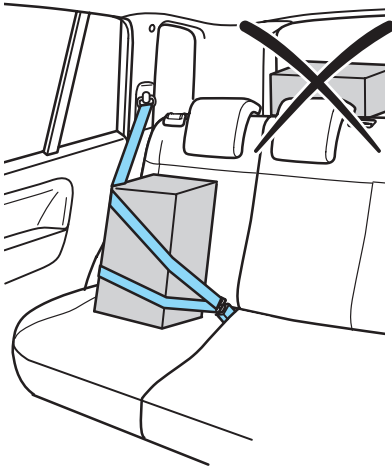

! Należy dokładnie zabezpieczyć przewożony ładunek, tak aby nie przemieszczał się on wewnątrz pojazdu.

Tylna półka

! Nie kładź niczego na tylnej półce.

Wyjęcie

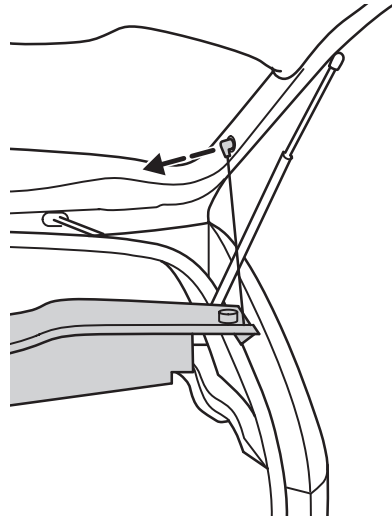

Odłącz dwa cięgna półki od drzwi tyłu nadwozia. Zwolnij półkę z zaczepów bocznych i wysuń ją w pozycji poziomej, bez przechylania.

Założenie

Ustaw półkę poziomo i wciśnij do oporu. Następnie zamocuj cięgna unoszące półkę.

Jazda

Siatka bagażowa

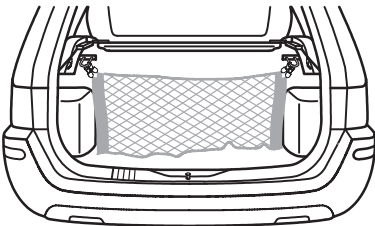

Do zabezpieczenia lekkich przedmiotów może służyć siatka bagażowa zamocowana do płatu wykończenia po obu stronach bagażnika.

SCHOWKI

Przedni schowek

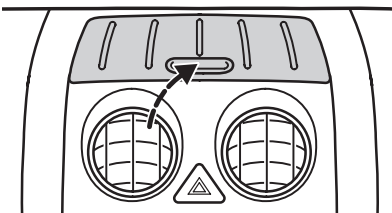

Naciśnij przycisk, aby otworzyć.

Aby zamknąć, pchnij pokrywę w dół, aż się zatrzaśnie.

Wskazówka: Nie umieszczaj przedmiotów podatnych na różnice temperatury w przednim schowku.

 Nigdy nie prowadź pojazdu z otwartą pokrywą przedniego schowka. Zmniejszy to widoczność przez przednią szybę. Przed odjechaniem, zawsze upewnij się, że pokrywa jest prawidłowo zatrzaśnięta.

Schowek

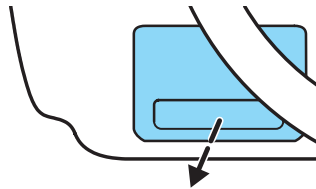

Pod tablicą rozdzielczą po stronie kierowcy znajduje się schowek.

Schowek

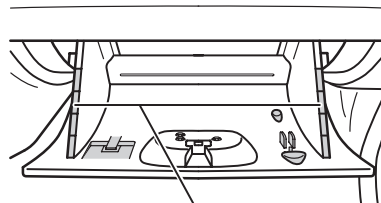

Uchwyt na monety

W pokrywie schowka znajdują się uchwyty na ołówki, karty i monety.

HOLOWANIE PRZYCZEPY

Maksymalna ładowność pojazdu i przyczepy ma zastosowanie przy wzniesieniach do 12 % nachylenia i wysokości do 1 000 metrów n.p.m.

Na terenach położonych wyżej rozrzedzone powietrze powoduje zmniejszenie osiągnięć silnika, dlatego należy przestrzegać poniższych zaleceń:

Powyżej 1 000 metrów maksymalna dopuszczalna masa całkowita pojazdu i przyczepy musi być zredukowana o 10 % na każde 1 000 metrów wysokości.

Strome podjazdy

Przed zjazdem po stromej drodze należy zredukować bieg.

Jeżeli masz automatyczną skrzynię biegów, w zależności od nachylenia stoku wyłącz nadbieg lub wybierz położenie **2** lub **1** podczas jazdy w dół stromej pochyłości.

Wskazówki dotyczące jazdy w górę pochyłości znajdziesz w podrozdziale *Tyb jazdy w górę pochyłości* na stronie 108.



Hamulec najazdowy przyczepy nie jest sterowany przez układ ABS samochodu holującego.

Zdejmowany hak holowniczy

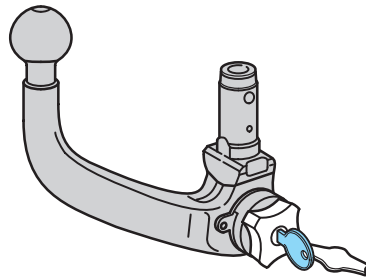
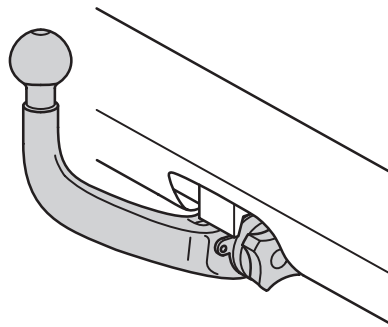

Zawsze wyjmuj hak holowniczy, jeśli nie jest używany.



Nigdy nie zostawiaj wymontowanego haka holowniczego luzem w pojeździe. Zwiększa to ryzyko odniesienia obrażeń w razie wypadku.

Jazda

Odblokowywanie mechanizmu zaczepienia haka holowniczego

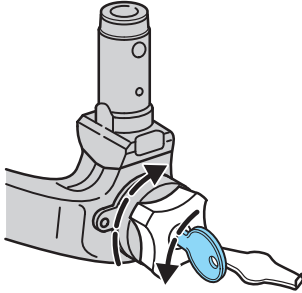

- Zdejmij nasadkę osłaniającą. Włóż kluczyk i przekręć go w kierunku przeciwnym do ruchu wskazówek zegara.
- Przytrzymując ramię haka, Wyciągnij pokrętkę i obracaj nim w kierunku zgodnym z ruchem wskazówek zegara, aż usłyszysz charakterystyczny trzask.
- Czerwone oznaczenie na pokrętkle musi pokrywać się z białym na haku.
- Puść pokrętkę. Czop haka został odblokowany.



Nie wolno używać żadnych dodatkowych narzędzi do mocowania/zdejmowania haka. Nie należy dokonywać żadnych przeróbek ani samodzielnych napraw systemu holowniczego. Nie próbuj naprawiać samodzielnie haka.

Montowanie haka holowniczego

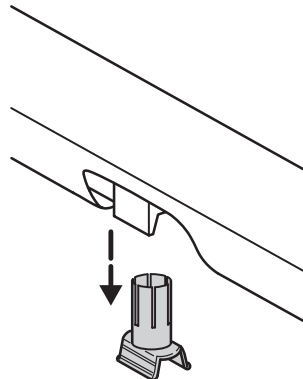

Należy zwrócić uwagę na staranne zamontowanie haka, gdyż od tego zależy bezpieczeństwo pojazdu i holowanej przyczepy.



Hak może zostać zamontowany wyłącznie wtedy, gdy mechanizm jest całkowicie odblokowany.

- Wyciągnij zatyczkę z gniazda haka.

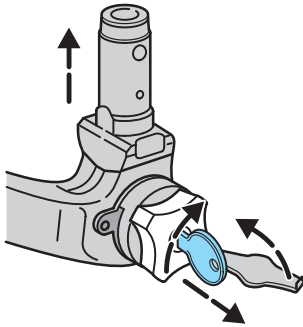

- Upewnij się, że pokrętło haka znajduje się w prawidłowym położeniu, a czerwone oznaczenie pokrywa się z białą kropką.
- Wprowadź pionowo czop haka i wcisnij go do góry, aż mechanizm zablokuje się automatycznie. Gdy ramię haka jest zablokowane, zielone oznaczenie na pokrętle będzie pokrywać się z białą kropką.
- Aby zablokować: Obróć kluczyk w kierunku zgodnym z ruchem wskazówek zegara.
- Wyciągnij kluczyk i wsuń końcówkę nasadki osłaniającej w otwór zamka.

Jazda z przyczepą

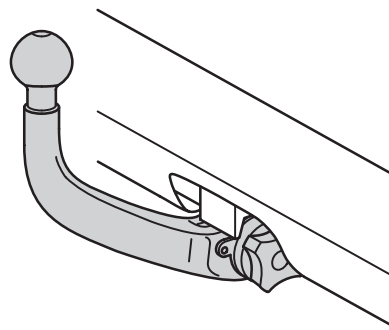

Przed rozpoczęciem podróży sprawdź prawidłowe zablokowanie haka holowniczego. Sprawdź:

- Poprawne zachodzenie na siebie zielonego oznaczenia na pokrętle i białej kropki na haku.
- Czy klucz został wyjęty.
- Zabezpieczenie haka. (Musi być nieruchomy nawet po szarpnięciu.)
- Zamocuj linkę zabezpieczającą w uchwycie linki.



Nigdy nie mocuj linki zabezpieczającej bezpośrednio do ramienia haka.



Jeżeli którykolwiek z powyższych warunków nie został spełniony, nie należy podłączać przyczepy, ale sprawdzić hak w specjalistycznej stacji obsługi.

Jazda

Wymontowanie haka holowniczego

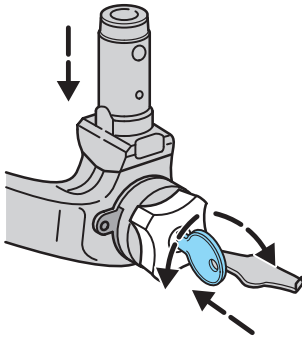

- Wymij nasadkę osłaniającą z otworu zamka.
- Włóż kluczyk i przekręć w kierunku przeciwnym do ruchu wskazówek zegara, aby odblokować. Strzałka na kluczyku wskazuje symbol odblokowania na pokrętle.
- Wyciągnij pokrętło i obracaj nim w kierunku zgodnym z ruchem wskazówek zegara, aż czerwone oznaczenie będzie pokrywać się z białą kropką.
- Wymontuj ramię haka, pociągając w dół.
- Po wymontowaniu haka umieść zatyczkę w jej gnieździe.

 Nigdy nie demontuj haka przed odłączeniem przyczepy (stwarza to ryzyko odniesienia obrażeń).

Przeglądy okresowe i obsługa

Pamiętaj o zachowaniu czystości.
Systematycznie smaruj zamek grafitem.

 Wymontuj ramię haka i zabezpiecz gniazdo wtyczką przed czyszczeniem pojazdu w myjni parowej.

Zanotuj numer kluczyka.

BAGAŻNIK DACHOWY

 Jazda z bagażnikiem dachowym może mieć negatywny wpływ na własności jezdne pojazdu.

 Podczas jazdy z ładunkiem na bagażniku dachowym układ ESP (jeśli jest w wyposażeniu) musi zawsze być włączony.

 Jeżeli pojazd jest użytkowany z bagażnikiem dachowym lub pełnym obciążeniem, ciśnienie powietrza w oponach **musi** być na poziomie ciśnienia standardowego.

ULTRADŹWIĘKOWY CZUJNIK ODLEGŁOŚCI PRZY PARKOWANIU

! Korzystanie z czujnika odległości nie zwalnia kierowcy z obowiązku zachowania ostrożności podczas cofania. Niektóre obiekty znajdujące się w pobliżu pojazdu (ok. 30 cm), powyżej lub poniżej czujników, mogą nie zostać wykryte przez czujnik odległości, co może doprowadzić do uszkodzenia samochodu. Fale ultradźwiękowe, silne opady deszczu i/lub warunki, które sprzyjają odbijaniu się fal i powstawaniu zakłóceń sygnału, mogą stać się przyczyną niewykrycia przeszkody przez czujniki. Również obiekty pochłaniające fale ultradźwiękowe mogą nie zostać wykryte ze względu na niekorzystne właściwości powierzchni.

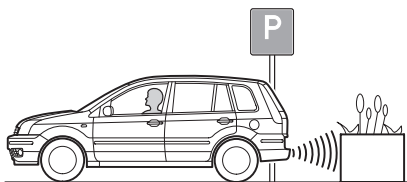

Układ włącza się automatycznie po włączeniu zapłonu i wybraniu biegu wstecznego. Krótki sygnał dźwiękowy potwierdza prawidłowe działanie układu.

Usterkę sygnalizować będzie głośny, ciągły dźwięk lub głośny sygnał rozbrzmiewający co 3 sekundy. W obydwa przypadkach układ nie jest sprawny.

Sprawdź układ w specjalistycznej stacji obsługi.

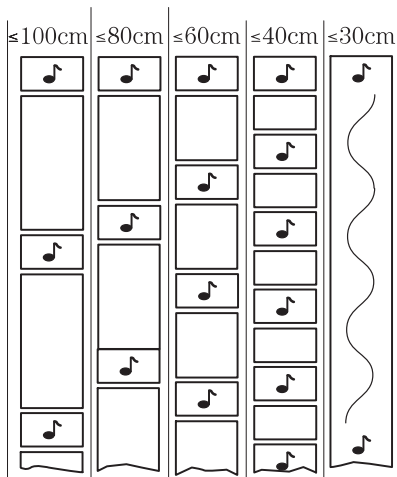

Zakres mierzonej odległości został podzielony na pięć stref ostrzegawczych. W miarę zmniejszania odległości od przeszkody włączają się ostrzegawcze sygnały dźwiękowe, a ich częstotliwość rośnie od sygnału przerywanego powolnego aż do sygnału ciągłego.

Należy zawsze pamiętać o oczyszczeniu czujników z wszelkiego rodzaju zanieczyszczeń, lodu i śniegu (do czyszczenia czujników nie można używać ostrych przedmiotów).

Wskazówki w przypadku awarii

WŁĄCZNIK ŚWIATEL AWARYJNYCH TRYB PRACY AWARYJNEJ



Naciśnij przełącznik, aby włączyć lub wyłączyć. Włącznik świateł awaryjnych nie miga. Światła awaryjne działają niezależnie od włączonego lub wyłączonego zapłonu.

APTECZKA I TRÓJKĄT OSTRZEGAWCZY

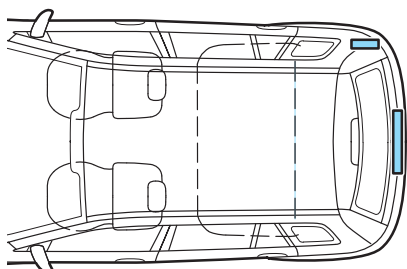

Taśma mocująca z prawej strony bagażnika może służyć do zamocowania apteczki pierwszej pomocy.

Taśma mocująca na tylnym płacie bagażnika może służyć do zamocowania trójkąta ostrzegawczego.



Układ sterowania pracą silnika może działać w trybie pracy awaryjnej. Jeżeli wystąpi usterka układu, silnik będzie nadal pracował, ale jego osiągi mogą być ograniczone.

Pojazd może jechać z prędkością do 60 km/h po płaskiej drodze.



Należy niezwłocznie sprawdzić pojazd w specjalistycznej stacji obsługi.

Wskazówki w przypadku awarii

AWARYJNY WYŁĄCZNIK UKŁADU WTRYSKU PALIWA

(pojazdy z silnikiem benzynowym)

Doprowadzanie paliwa może zostać odcięte w wyniku wypadku lub nagłych wstrząsów (np. kolizji w czasie parkowania).

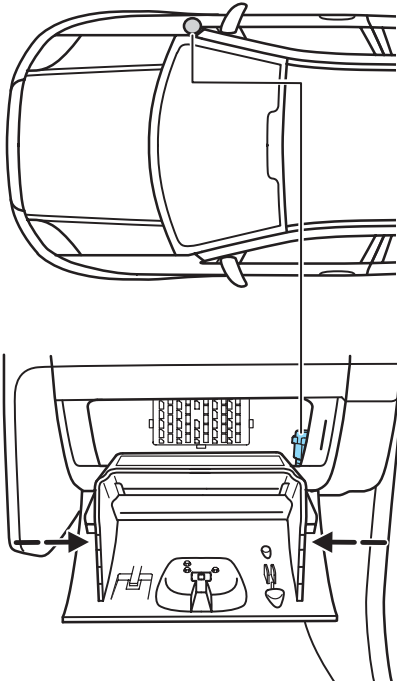

Wyłącznik znajduje się za przednim schowkiem.

Otwórz schowek i opróżnij go przed wykonaniem dalszych czynności. Ściśnij boczne ścianki schowka do środka i obróć schowek bardziej w dół.

Jeśli wyłącznik został uruchomiony, przycisk pod żółtą pokrywką będzie wysunięty.

Ponowne włączenie wyłącznika



Nie włączaj wyłącznika awaryjnego, gdy zauważysz lub poczujesz paliwo wydostające się z układu paliwowego.

- Obróć kluczyk w stacyjce do położenia **0**.
- Obejrzyj silnik, komorę silnika i podłoże pod pojazdem, aby sprawdzić, czy nie ma wycieków z układu paliwowego.

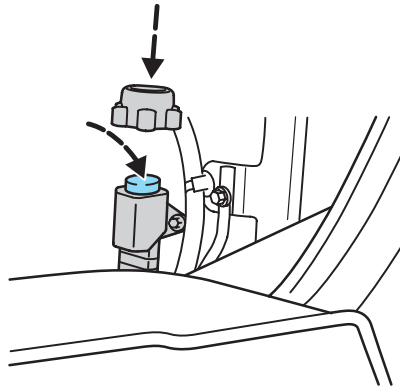

- Jeśli nie dostrzegasz wycieków paliwa, włóż wyłącznik przez wciśnięcie umieszczonego na nim przycisku.

Wskazówki w przypadku awarii

- Obróć kluczyk w stacyjce do położenia II. Po kilku sekundach przekręć kluczyk z powrotem do położenia I.
- Sprawdź ponownie, czy nie ma wycieków paliwa.

WYMIANA ŻARÓWEK

Przed wymianą żarówek pamiętaj, aby wyłączyć światła i zapłon.

Nigdy nie dotykaj palcami szklanej bańki żarówki. Wszystkie stosowane żarówki powinny mieć filtr UV. Zawsze wymieniaj żarówkę na nową tego samego rodzaju. Po wymianie żarówki sprawdź działanie światła.



Po każdej wymianie żarówki sprawdź ustawienie reflektorów.



Podczas działania żarówki i ich otoczenie nagrzewają się. Wyłącz światła i poczekaj, aż żarówki ostygną, zanim je wymienisz.

Reflektor, światła pozycyjne, kierunkowskazy

Aby wymienić żarówkę, należy uprzednio wyjąć lampę zespoloną.

Wymontowanie lampy zespolonej

- Otwórz pokrywę silnika.

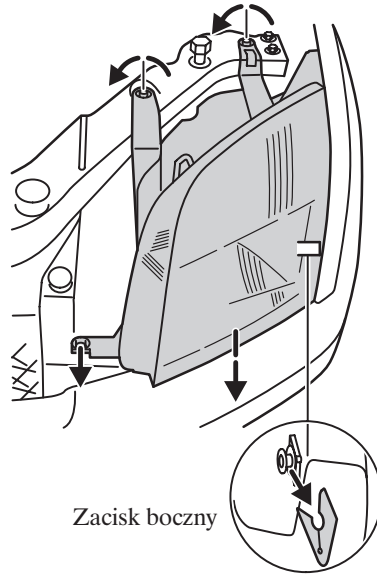

- Odkręć śruby w lampie zespolonej.
- Ostrożnie wyciągnij lampę zespoloną z bocznego i górnego zacisku i rozłącz złącze przewodów.

Założ, postępując w odwrotnej kolejności i w pierwszej kolejności mocując zaczep/kołek pod błotnikiem, aby uzyskać prawidłowe położenie innych elementów ustalających. Upewnij się, że zacisk boczny jest prawidłowo zatrzaśnięty.

Wskazówki w przypadku awarii



Zakładając lampę zespoloną na miejsce, upewnij się, że złącze przewodów jest prawidłowo zamocowane, i że wiązka przewodów jest bezpiecznie zamocowana w zaczepie z tyłu lampy zespolonej.

Kierunkowskaz

Żarówka okrągła 21 W, pomarańczowa

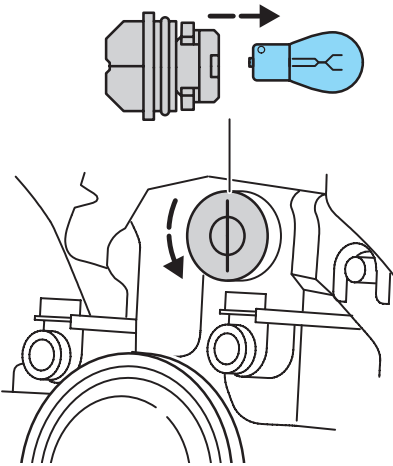

Obróć oprawkę żarówki w lewo i wyciągnij. Lekko naciskając, obróć żarówkę w lewo i wyjmij ją. Wymień żarówkę.

Złóż, postępując w odwrotnej kolejności i zwracając uwagę na prowadnice.

Otwieranie lampy zespolonej

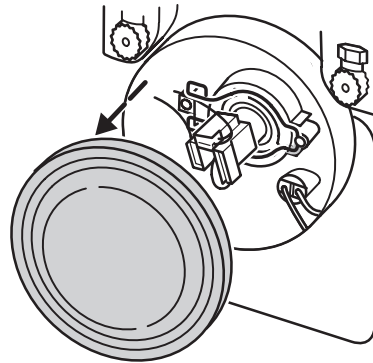

Zdejmij pokrywę.

• Światła pozycyjne

Żarówka bezcokołowa 5 W

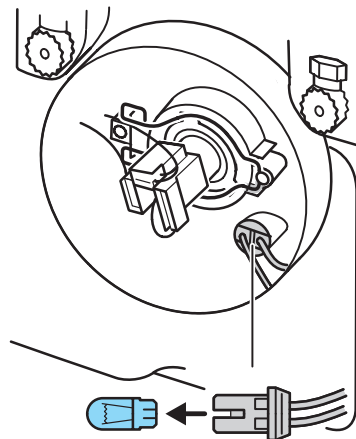

Ostrożnie podważ gniazdo. Wyjmij i wymień żarówkę.

Założ elementy, postępując w odwrotnej kolejności.

Wskazówki w przypadku awarii

• Reflektor – światła drogowe/mijania

Żarówka halogenowa H4, 55/60 W

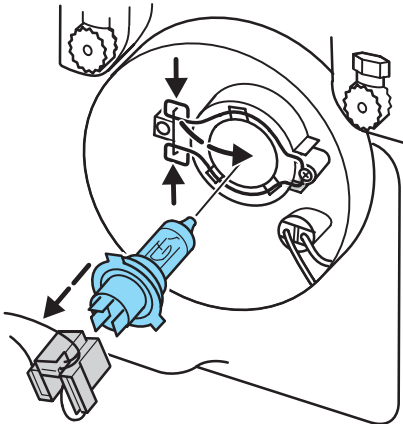

Odłącz złącze elektryczne. Rozłącz zacisk i wyciągnij żarówkę. Wymień żarówkę.

Założ, postępując w odwrotnej kolejności i sprawdzając, czy zacisk jest prawidłowo zatrzaśnięty na obudowie żarówki.

Kierunkowskaz boczny

Żarówka bezcokołowa 5 W

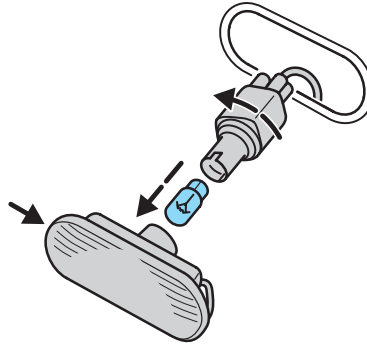

Ostrożnie wyciągnij lampkę kompletną, razem z oprawką żarówki.

Trzymając oprawkę żarówki, zdejmij obudowę, przekręcając ją w kierunku przeciwnym do ruchu wskazówek zegara. Wyjmij i wymień żarówkę.

Założ elementy, postępując w odwrotnej kolejności.

Wskazówki w przypadku awarii

Światła przeciwmgielne

Żarówka halogenowa H11, 55 W

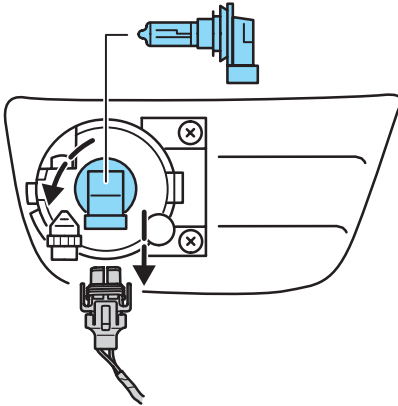

Sięgnij za zderzak i ściągnij złącze przewodów. Obróć oprawkę żarówki w kierunku przeciwnym do ruchu wskazówek zegara i wyciągnij ją. Wymień żarówkę razem ze zintegrowaną oprawką.

Założ elementy, postępując w odwrotnej kolejności.

Światła tylne

Otwórz drzwi tyłu nadwozia.

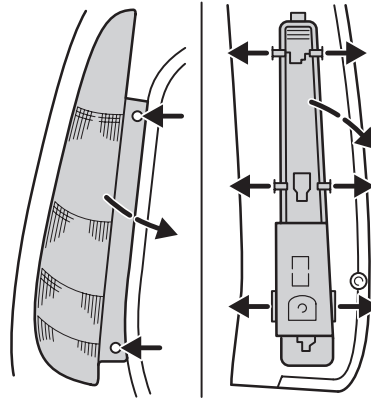

Sięgając od środka bagażnika, unieś klapkę w płacie wykończenia i odkręć nakrętkę motylkową z tyłu lampy zespolonej.

Wykręć śruby z przodu tylnej lampy zespolonej i ostrożnie wyciągnij ją. Otwórz 6 zacisków i wyjmij całą oprawkę żarówek.

Wskazówki w przypadku awarii

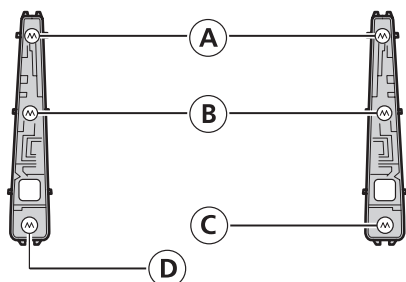

- A Światła STOP/tylne
21/5 W
- B Kierunkowskaz
21 W (żarówka pomarańczowa)
- C Światło cofania
21 W
- D Tylna lampa przeciwmgielna
21 W

Lekko naciskając, obróć żarówkę w lewo i wyjmij ją. Wymień żarówkę.

Założ elementy, postępując w odwrotnej kolejności.

Górne środkowe światło STOP

Żarówka bezcokołowa 16 W

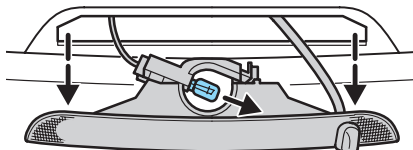

Otwórz drzwi tyłu nadwozia i wyjmij gumową przelotkę.

Sięgając przez otwór, naciśnij metalowe sprężyny za pomocą śrubokręta z płaską końcówką.

Odczep lampę. Odczep oprawkę żarówki od lampy.

Wyjmij i wymień żarówkę.

Założ elementy, postępując w odwrotnej kolejności.

Wskazówki w przypadku awarii

Oświetlenie tablicy rejestracyjnej

Żarówka walcowa ZW5 W

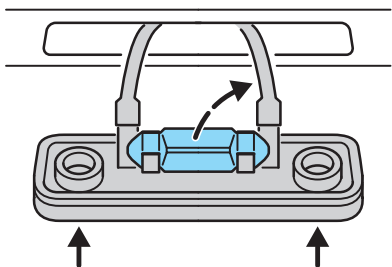

Poluzuj śruby i wyjmij lampę.

Wyjmij i wymień żarówkę.

Założ elementy, postępując w odwrotnej kolejności.

Oświetlenie wnętrza

Żarówka walcowa 10 W

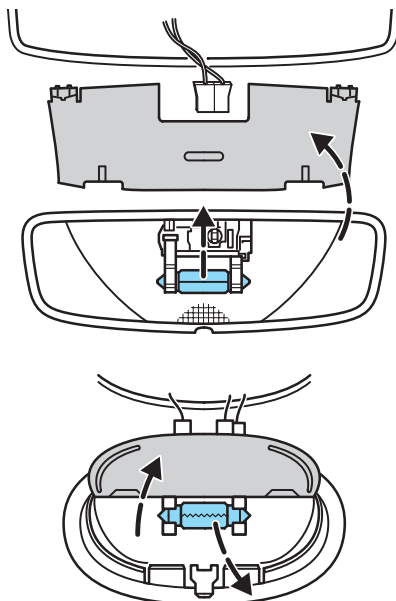

Wyłącz oświetlenie wnętrza (lewe położenie przełącznika). Podważ lampę po stronie naprzeciwko przełącznika śrubokrętem z płaską końcówką. Wyjmij odbłyśnik.

Wyjmij i wymień żarówkę.

Założ elementy, postępując w odwrotnej kolejności.

Wskazówki w przypadku awarii

Światło do czytania

Żarówka kulista 5 W

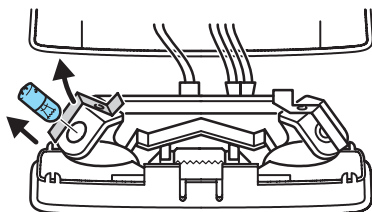

Żarówki mogą być wymienione po odgięciu do tyłu płytki kontaktowej.

Światło do czytania

(zależnie od wersji modelu)

Żarówka bezcokołowa 5 W

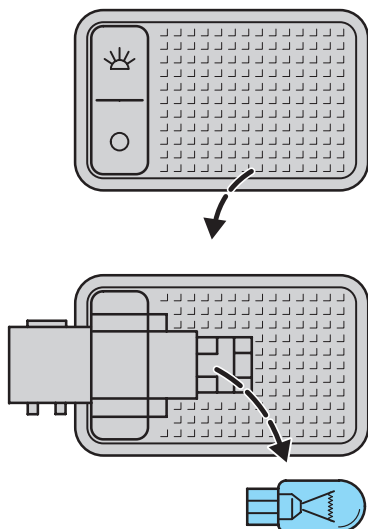

Ostrożnie podważ klosz. Wymień żarówkę.

Światło w bagażniku

Żarówka bezcokołowa 5 W

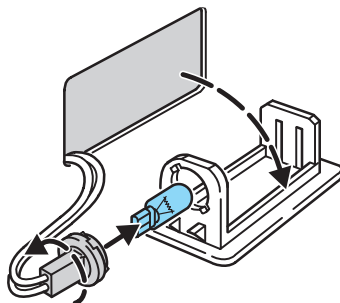

Ostrożnie podważ lampę z oprawki za pomocą śrubokręta z płaską końcówką. Wyjmij i wymień żarówkę.

Założ elementy, postępując w odwrotnej kolejności.

Wskazówki w przypadku awarii

BEZPIECZNIKI



Przed wymianą bezpiecznika wyłącz zapłon i wszystkie odbiorniki prądu.

W miejsce przepalonego bezpiecznika należy zawsze stosować nowy bezpiecznik o takich samych parametrach.



Wszelkie nieprawidłowe modyfikacje układu paliwowego lub elektrycznego mogą wpłynąć ujemnie na bezpieczeństwo pojazdu, ponieważ stwarzają one ryzyko powstania pożaru lub uszkodzenia silnika. Dlatego też zaleca się, aby wszelkie czynności związane z układem paliwowym i elektrycznym oraz wymianą przełączników lub bezpieczników wysokoprądowych były wykonywane przez specjalistów.

Centralna skrzynka bezpieczników

Centralna skrzynka bezpieczników znajduje się za schowkiem w tablicy rozdzielczej.



Tabela bezpieczników

Bezpieczniki

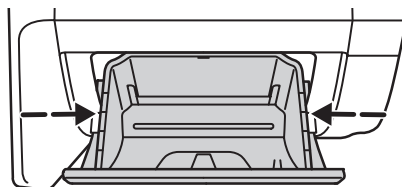
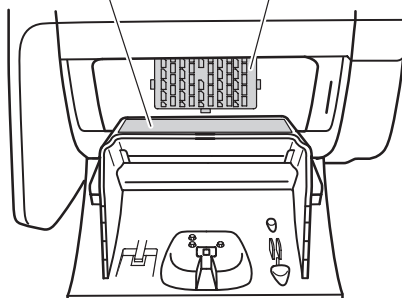

Aby uzyskać dostęp do skrzynki bezpieczników:

- Otwórz schówek i opróżnij go przed wykonaniem dalszych czynności.

Wskazówki w przypadku awarii

- Ściśnij boczne ścianki schowka do środka i obróć schówek bardziej w dół.
- Zamontuj, postępując w odwrotnej kolejności.

Tabela bezpieczników

Tabela bezpieczników zawiera prostokąty odpowiadające bezpiecznikom. W prostokątach znajdują się następujące informacje:

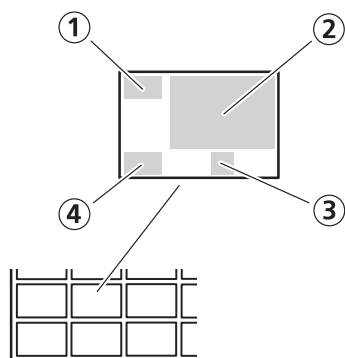















- 1 Numer bezpiecznika (**F**).
- 2 Symbol funkcji, patrz tabela na następnej stronie.
- 3 **L** = lewa strona,
R = prawa strona.
- 4 Prąd bezpiecznika w amperach [A].

Symbole w skrzynkach bezpieczników







Symbol	Znaczenie
	Patrz Instrukcja Obsługi
	Poduszka powietrzna
	Układ ABS
	Światła mijania
	Światła drogowe
	Światła przeciwmgielne
	Przełącznik świateł
	Wycieraczka przedniej szyby

Wskazówki w przypadku awarii

Symbol	Znaczenie
	Wycieraczka tylnej szyby
	Ogrzewanie przedniej szyby
	Ogrzewanie tylnej szyby
	Ogrzewanie lusterek
	Elektrycznie sterowane lusterka zewnętrzne
	Elektrycznie otwierane przednie okna
	Elektrycznie otwierane okno dachowe (nie używany)
	Ogrzewanie siedzeń

Symbol	Znaczenie
	Dmuchawa ogrzewania
A/C	Klimatyzacja
	Zapalniczka
	Sygnal dźwiękowy
	Światła dzienne (tylko Skandynawia)
	Automatyczna skrzynia biegów/Durashift EST
	Układ sterowania pracą silnika (tylko Diesel) lub katalizator
START	Rozrusznik

Wskazówki w przypadku awarii

Symbol	Znaczenie
AUDIO	Audio, wtyczka diagnostyczna
	Układ sterowania pracą silnika lub moduł elektroniczny
	Pompa paliwa
	Nagrzewnica dodatkowa/ Świeca żarowa/ Przełącznik pompy wtryskowej/nagrzewnica na paliwo
	Akumulator, alternator
	Zestaw wskaźników, układ oszczędzania akumulatora, oświetlenie tablicy rejestracyjnej, moduł kontrolujący działanie instalacji elektrycznej (GEM)
	Światła pozycyjne
	Zamek centralny, syrena alarmu

Symbol	Znaczenie
	Światła awaryjne, kierunkowskazy
IGN	Zapłon
	Moduł holowania przyczepy
AUTO 	Durashift EST
STOP	Światło STOP
	Światło cofania

Wskazówki w przypadku awarii

WYMIANA KOŁA

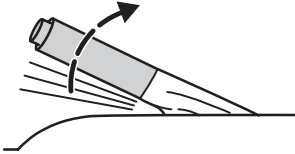

• Zaparkuj samochód w taki sposób, aby podczas wymiany koła nie przeszkadzał i nie zagrażał innym uczestnikom ruchu i Tobie.

- Ustaw trójkąt ostrzegawczy.
- Sprawdź, czy samochód stoi na twardym i płaskim podłożu.
- W razie potrzeby zabezpiecz koła odpowiednimi klinami.
- Ustaw przednie koła na wprost.
- Wyłącz zapłon i zaciągnij hamulec ręczny.
- Wybierz pierwszy lub wsteczny bieg.

W pojazdach z przekładnią Durashift EST, wciśnij pedał hamulca i wybierz bieg przed wyłączeniem zapłonu.

Jeżeli pojazd jest wyposażony w automatyczną skrzynię biegów, wybierz położenie **P**.



Podnośnik samochodowy służy wyłącznie do wymiany koła. Nie wolno wykonywać żadnych prac pod pojazdem podniesionym tylko na podnośniku.



Jeżeli Twój pojazd jest wyposażony w opony jednokierunkowe, upewnij się, że strzałki na oponach wskazują kierunek obrotów kół podczas jazdy do przodu. Strzałki na obu ścianach bocznych opony wskazują kierunek obrotów.

Jeżeli koło zapasowe musi być założone ze strzałkami wskazującymi kierunek przeciwny do kierunku obrotów, jak najszybciej zgłoś się do specjalisty w celu założenia opony w prawidłowym kierunku.

Koło zapasowe



Stosuj wyłącznie koła i opony o zatwierdzonych rozmiarach.

Stosowanie kół i opon innych rozmiarów może doprowadzić do uszkodzenia pojazdu i spowoduje unieważnienie jego homologacji.



Jeżeli koło zapasowe różni się rozmiarem od innych kół, należy przestrzegać następujących zasad:

- Nie przekraczać prędkości 80 km/h.
- Przejechać możliwie krótki odcinek drogi.
- Nie wolno używać jednocześnie dwóch lub więcej kół zapasowych dojazdowych.

Wskazówki w przypadku awarii

- Na takie koła nie można zakładać łańcuchów przeciwnieżychnych.
- Z założonym kołem dojazdowym nie wolno korzystać z myjni automatycznej.
- Pojazdy z układem stabilizacji toru jazdy (ESP) mogą zachowywać się w czasie jazdy nietypowo. Wyłącz układ ESP. Patrz podrozdział *Układ stabilizacji toru jazdy (ESP)* na stronie 98 i dalszych.
- Jeżeli koło zapasowe jest stosowane na tylnej osi pojazdów z przekładnią Durashift EST, układ może nie być w stanie wybrać wyższego biegu w trybie automatycznej zmiany biegów (AUTO). Wynika to z różnicy rozmiaru pomiędzy kołem zapasowym a standardowym układem koło/opona. Aby włączyć wyższy bieg, wybierz tryb ręcznej zmiany biegów. Po zastąpieniu koła zapasowego kołem standardowym, przywrócone zostanie normalne działanie w trybie automatycznej zmiany biegów (AUTO).

 Pojazd może mieć nietypową charakterystykę prowadzenia lub silnik może się przegrzewać, jeżeli koło zapasowe jest stosowane na tylnej osi pojazdów w trybie automatycznej zmiany biegów (AUTO) przez dłuższy czas. Aby zmieniać biegi, wybierz tryb ręcznej zmiany biegów.

Koło zapasowe mieści się pod wykładziną podłogową w bagażniku.

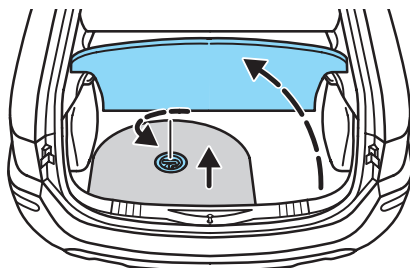

- Podnieś tylną część wykładziny podłogowej w bagażniku i wyciągnij ją.
- Całkowicie odkręć element mocujący, obracając w lewo.

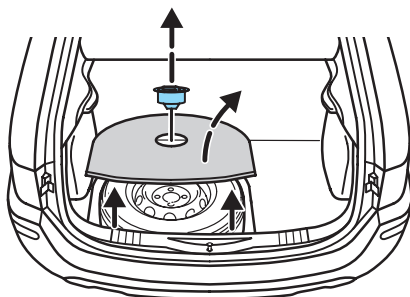

- Zdejmij osłonę koła zapasowego.
- Wyjmij koło zapasowe.
- Chowając uszkodzone koło należy postępować w odwrotnej kolejności.

Wskazówki w przypadku awarii

Podnośnik samochodowy

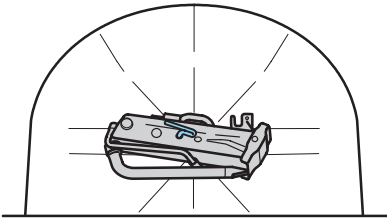

Podnośnik wraz z kluczem do kół znajduje się w zagłębieniu na koło zapasowe. Odkręć element mocujący, obracając go w lewo i wyjmij podnośnik i klucz.

Odłącz przypięty zaczep holowniczy.

Wskazówka: Umieszczając podnośnik na miejscu pamiętaj, że otwór z lewej strony podnośnika służy do zamocowania elementu mocującego podnośnik, a otwór z prawej strony do zamocowania elementu mocującego koło zapasowe.

Miejsca podstawiania podnośnika

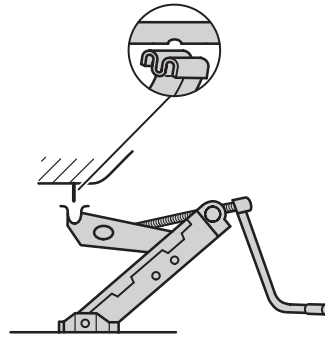
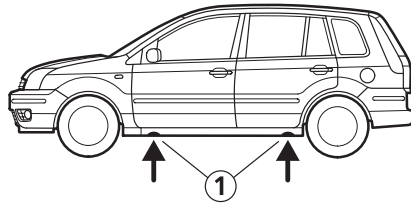

Podnośnik można postawić wyłącznie w miejscach z niewielkimi zagłębieniami ① pod progami.

 Podnośnik należy ustawić pionowo względem miejsca jego podstawienia.

Wskazówki w przypadku awarii

Dodatkowe miejsca podstawiania podnośnika

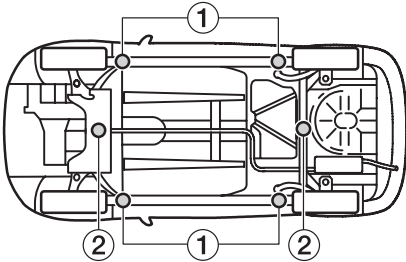

Punkty ① mogą służyć do podnoszenia podnośnikiem rolkowym lub podnośnikiem warsztatowym. Punkty ② mogą służyć do podstawienia podnośnika rolkowego pośrodku, z przodu lub z tyłu.

Podstawienie podnośnika pod inne miejsca może spowodować poważne uszkodzenia takich elementów pojazdu, jak nadwozie, układ kierowniczy, zawieszenie, silnik, układ hamulcowy i przewody paliwowe.

Zdejmowanie koła

- Upewnij się, że pojazd stoi na płaskim podłożu, a przednie koła są ustawione na wprost.
- Wyłącz zapłon i zaciągnij hamulec ręczny.
- Wybierz wsteczny lub pierwszy bieg.

W pojazdach z przekładnią Durashift EST, wciśnij pedał hamulca i wybierz bieg przed wyłączeniem zapłonu.

Jeżeli pojazd ma automatyczną skrzynię biegów, wybierz położenie **P**.

- W samochodzie nie mogą przebywać pasażerowie.
- W razie potrzeby zabezpiecz pojazd przed stoczeniem się lub zsunięciem, podkładając kliny pod koła.

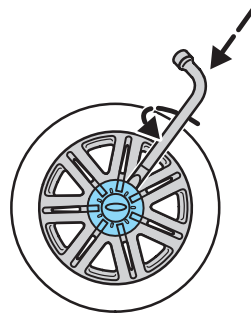

- Wciśnij płaski koniec klucza między obręcz koła a kołpak i delikatnie obróć, aby podważyć kołpak.

Wskazówki w przypadku awarii

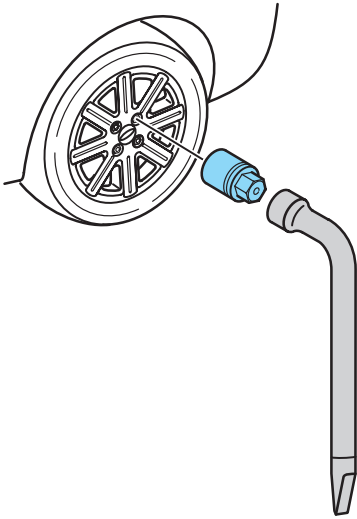

- Załóż klucz do nakrętek na nakrętkę blokującą (jeśli jest).
- Poluzuj nakrętki koła.
- Umieść podnośnik na równym podłożu, tak aby cała jego podstawa przylegała do podłoża.
- Podnieś samochód tak, by koło nie dotykało podłoża.
- Jeżeli podstawa podnośnika nie przylega całkowicie do podłoża, opuść pojazd i ponownie ustaw podnośnik.
- Odkręć nakrętki i zdejmij koło.

Wymiana zamków i nakrętek kół jest możliwa na podstawie certyfikatu z numerami nakrętek kół (jeśli dotyczy).

Zakładanie koła

 Do mocowania kół ze stopów lekkich **nie wolno** stosować nakrętek przeznaczonych do kół stalowych.

- Załóż koło zapasowe na śruby. Dokręć nakrętki kluczem w kierunku zgodnym z ruchem wskazówek zegara, upewniając się, że ich stożkowe zakończenia znajdują się od strony koła.

Wskazówka: Nakrętki kół ze stopów lekkich mogą być stosowane także do zapasowych kół stalowych, przez krótki czas (maksymalnie dwa tygodnie).

- Opuść samochód i usuń podnośnik.
- Załóż klucz do nakrętek na nakrętkę blokującą (jeśli jest).

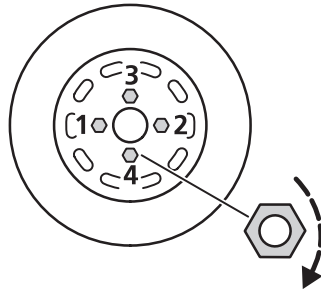

- Całkowicie dokręć nakrętki kół w kolejności pokazanej na rysunku.

Wskazówki w przypadku awarii

- Załóż kołpak i dociśnij go mocno ręką.
- Przechowuj klucz do nakrętek blokujących w bezpiecznym miejscu.
- Schowaj podnośnik i uszkodzone koło, postępując w kolejności odwrotnej, niż przy wyjmowaniu i zamocuj je (patrz wskazówka na stronie 139).

Przy najbliższej okazji sprawdź moment dokręcenia nakrętek zmienionego koła i ciśnienie powietrza w oponie.

AKUMULATOR

Obsługa

Akumulator wymaga bardzo niewielu czynności obsługowych. Poziom płynu jest sprawdzany podczas okresowych przeglądów technicznych.

Wyjmowanie i instalacja

System audio musi zostać ponownie zakodowany. Patrz podrozdział *Zabezpieczenia* na stronie 72 i dalszych.

Pojazdy z silnikiem benzynowym

Wskazówka: Jeśli akumulator był odłączony, pojazd może mieć nietypową charakterystykę przewodzenia przez ok. 8 km po ponownym podłączeniu, co wynika z automatycznego przeprogramowywania pamięci układu sterowania pracą silnika.

URUCHAMIANIE SILNIKA ZA POMOCĄ PRZEWODÓW ROZRUCHOWYCH

Używaj tylko akumulatora o identycznym napięciu nominalnym (12 V). Stosuj przewody rozruchowe o odpowiednim przekroju, wyposażone w izolowane końcówki zaciskowe. W trakcie rozruchu nie odłączaj rozładowanego akumulatora od układu elektrycznego pojazdu.

Podłączanie przewodów

- Ustaw samochody tak, aby się ze sobą nie stykały.
- Wyłącz silnik. Wyłącz odbiorniki prądu.
- Połącz dodatni biegun (+) akumulatora rozładowanego z dodatnim biegunem (+) akumulatora pomocniczego ①.

Pojazdy z silnikiem benzynowym

- Połącz jeden koniec drugiego przewodu z ujemnym biegunem (-) akumulatora pomocniczego, a drugi koniec z metalowym elementem silnika lub wspornikiem mocowania silnika, który chcesz uruchomić, jak najdalej od akumulatora ②. **Nie wolno podłączać przewodu do ujemnego (-) bieguna rozładowanego akumulatora.**
- Sprawdź, czy żaden z przewodów nie dotyka elementów silnika będących w ruchu.

Wskazówki w przypadku awarii

Pojazdy z silnikiem Diesel

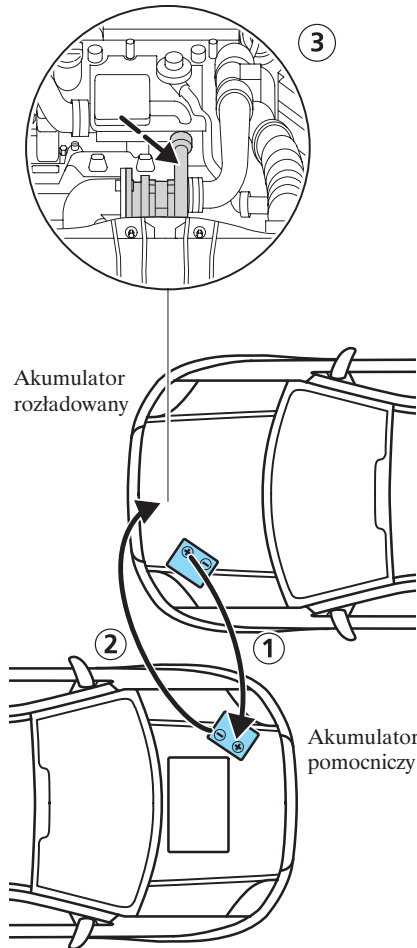

- Podłącz jeden koniec drugiego przewodu do ujemnego bieguna (-) akumulatora pomocniczego, a drugi koniec do tubosprężarki silnika, który chcesz uruchomić, w sposób pokazany na rysunku ③. **Nie wolno podłączać przewodu do ujemnego (-) bieguna rozładowanego akumulatora.**

- Sprawdź, czy żaden z przewodów nie dotyka elementów silnika będących w ruchu.

Rozruch silnika

- Uruchom silnik drugiego samochodu i doprowadź go do umiarkowanie wysokich obrotów.
- Uruchom silnik samochodu z rozładowanym akumulatorem.
- Po uruchomieniu pozwól obu silnikom pracować przez minimum 3 minuty przed odłączeniem przewodów.

 Nie włączaj reflektorów podczas odłączania przewodów. Podwyższone napięcie może spowodować przepalenie żarówek.

- Odłącz przewody, postępując w odwrotnej kolejności.

Wskazówki w przypadku awarii

HOLOWANIE POJAZDU

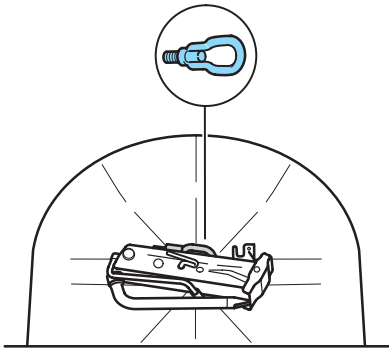

Przykręcany zaczepek holowniczy znajduje się w bagażniku razem z podnośnikiem i musi być **zawsze** przewożony w pojeździe.

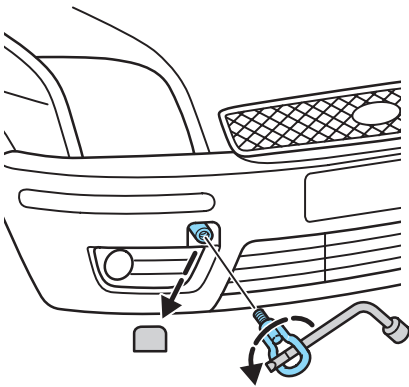

Naciśnij dolną część zaślepki w przednim zderzaku, podważ ją i zdejmij, a następnie przykręć zaczepek holowniczy.

 Przykręcany zaczepek holowniczy ma **lewostronny gwint**. Zamontuj zaczepek, wkręcając go w **lewo**. Za pomocą klucza do kół upewnij się, czy zaczepek holowniczy jest dobrze dokręcony.

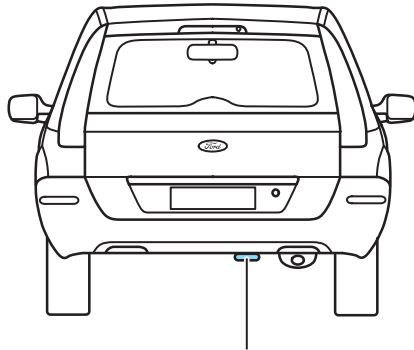

Tyłny zaczepek holowniczy

Przed skorzystaniem z tylnego zaczepek holowniczego, wyjmij zaślepkę. Po holowaniu umieść zaślepkę na miejscu.

Podczas holowania pojazdu unikaj gwałtownych naprężeń linki i jedź z małą prędkością. Nadmierne naprężenie linki może spowodować uszkodzenie jednego z pojazdów.

Wskazówka: Przestrzegaj obowiązujących w danym kraju przepisów dotyczących zachowania bezpieczeństwa podczas holowania pojazdów.

Wskazówki w przypadku awarii

 Kluczyk w stacyjce pojazdu holowanego musi znajdować się w położeniu **II**, aby działał układ kierowniczy, kierunkowskazy i światła STOP. Ponieważ serwo hamulca i układ wspomagania kierownicy nie działają przy wyłączonym silniku, będziesz musiał użyć większej siły przy hamowaniu i obracaniu kierownicą. Droga hamowania wydłuży się, a kierownica będzie się ciężiej obracała.

Holowanie pojazdów z automatyczną skrzynią biegów

Podczas holowania pojazdu z automatyczną skrzynią biegów dźwignia zmiany biegów powinna znajdować się w położeniu **N** (neutralnym).

 Nie wolno holować pojazdu z automatyczną skrzynią biegów szybciej niż 50 km/h lub dalej niż 50 kilometrów.

Holowanie pojazdu z przekładnią Durashift EST



Podczas holowania pojazdu z przekładnią Durashift EST należy wybrać położenie **N** (neutralne).

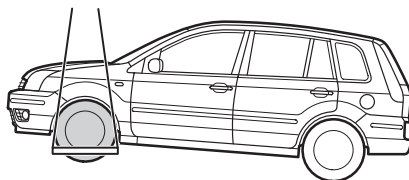

W razie konieczności holowania pojazdu na dalszą odległość należy unieść jego koła napędzane tak, aby nie stykały się z podłożem.

 Nigdy nie holuj pojazdu tyłem ze skreconymi kołami. Niezastosowanie się do powyższego zastrzeżenia może spowodować uszkodzenie automatycznej skrzyni biegów.

Wskazówki w przypadku awarii

Awaryjny wyłącznik położenia 'P' dźwigni zmiany biegów (automatyczna skrzynia biegów)

Umożliwia wysunięcie dźwigni zmiany biegów z położenia parkowania **P** w wypadku rozładowania akumulatora lub awarii układu elektrycznego.

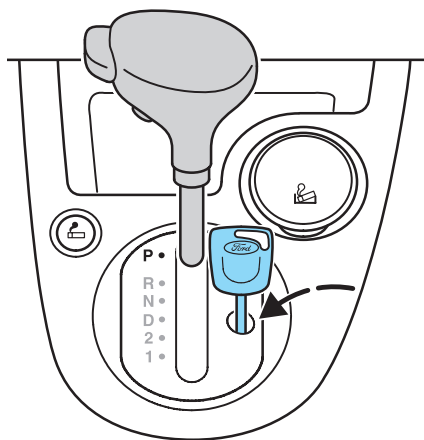

Zdejmij osłonę z konsoli środkowej obok dźwigni zmiany biegów za pomocą narzędzia o płaskiej końcówce.

Za pomocą odpowiedniego przedmiotu pchnij dźwignię blokującą w otworze pod osłoną, równocześnie wysuwając dźwignię zmiany biegów z położenia **P**.



W przypadku ponownego wybrania położenia **P** procedurę trzeba będzie powtórzyć.

Wskazówki w przypadku awarii

Uruchamianie pojazdu przez pchanie lub holowanie



Aby zapobiec uszkodzeniu katalizatora, w żadnym wypadku **nie** wolno uruchamiać silnika przez pchanie lub holowanie, gdy silnik osiągnął **temperaturę pracy**. Korzystaj z przewodów rozruchowych i akumulatora pomocniczego.

Rozruch silnika Diesla przy niskich temperaturach metodą holowania lub pchania może spowodować uszkodzenie paska zębatego rozrządu silnika, a w związku z tym zaleca się korzystanie z przewodów rozruchowych i akumulatora pomocniczego.

Pojazdy z automatyczną skrzynią biegów



Pojazdów wyposażonych w automatyczną skrzynię biegów nie można uruchamiać przez holowanie lub pchanie. Używaj przewodów rozruchowych do uruchamiania z akumulatora pomocniczego.

Czyszczenie

MYCIE POJAZDU

Najlepszym sposobem mycia samochodu w specjalistycznej myjni samochodowej jest bezszcietkowe mycie czystą wodą.



W systemie mycia pojazdu pod wysokim ciśnieniem woda może czasami przedostawać się do wnętrza pojazdu lub uszkadzać części.



Przed wjechaniem do myjni automatycznej odkręć i zdejmij antenę. Wyłącz dmuchawę, aby zapobiec zabrudzeniu przeciwpylkowego filtra powietrza.

Jeśli zdecydujesz się na woskowanie, pamiętaj, aby usunąć później wosk z przedniej szyby.

Czyszczenie reflektorów

Aby uniknąć uszkodzenia plastikowego klosza reflektora, nie stosuj rozpuszczalników ani materiałów ściernych. Nie wycieraj lamp, gdy są suche, ani nie stosuj ostrych przedmiotów do ich czyszczenia.

Czyszczenie tylnej szyby

Aby zapobiec uszkodzeniu ścieżek grzejnych tylnej szyby, używaj do jej mycia tylko miękkich szmatek lub wilgotnej irchy. Do mycia szyby nigdy nie stosuj rozpuszczalników ani ostrych przedmiotów.

Czyszczenie pasów bezpieczeństwa

Używaj środka do czyszczenia wnętrza lub czystej, ciepłej wody. Pasy należy suszyć na wolnym powietrzu, z dala od sztucznych źródeł ciepła.

Nie można używać chemicznych środków czyszczących, gorącej wody, środków wybielających ani barwiących. Nie wolno dopuścić do zamoczenia wnętrza bębna mechanizmu bezwładnościowego.

Czyszczenie

MALOWANIE ODPRYSKÓW LAKIERU

Do zamalowywania drobnych odprysków i zadrapań lakieru stosuj środki Aerosol Paint Spray lub Touch-Up Paint. Zalecamy stosowanie środków dostępnych wśród akcesoriów Forda. Używaj ich zgodnie z instrukcjami umieszczonymi na tych wyrobach.



Aby skorzystać z warunków gwarancji obejmujących lakier karoserii, należy usuwać natychmiast wszelkie nieszkodliwie wyglądające, choć niszczące lakier zanieczyszczenia, np. ptasie odchody, plamki żywicy, resztki owadów, plamy smoły, soli drogowej czy zanieczyszczenia przemysłowe.

ZABEZPIECZENIE LAKIERU NADWOZIA

W celu zabezpieczenia lakieru nadwozia należy woskować pojazd raz lub dwa razy do roku. Pomoże to utrzymać lśniąca powłokę lakierniczą i ułatwi spływanie wody z karoserii.



W trakcie polerowania pojazdu unikaj zabrudzenia środkiem polerującym części wykonanych z tworzyw sztucznych, gdyż powstałe plamy mogą być trudne do usunięcia.

Nie poleruj samochodu w silnych promieniach słońca.

Nie nakładaj środka polerującego na przednią lub tylną szybę, ponieważ może to spowodować nieskuteczną lub głośną pracę wycieraczek.

Przeglądy okresowe i obsługa

OBSŁUGA SERWISOWA

- Regularnie sprawdzaj i uzupełniaj oleje i płyny w samochodzie.
- Sprawdzaj ciśnienie powietrza w oponach.
- Sprawdzaj prawidłowe działanie hamulców i oświetlenia.
- Sprawdzaj lampki ostrzegawcze.



Elektroniczny układ zapłonowy działa pod wysokim napięciem. Nigdy nie dotykaj jego elementów podczas pracy silnika lub przy włączonym zapłonie.



Przed rozpoczęciem pracy w przedziale silnika należy wyłączyć zapłon. W pewnych warunkach wentylator chłodzenia silnika może nadal pracować przez kilka minut po wyłączeniu silnika. Jest to zjawisko normalne.

Należy zwrócić szczególną uwagę, aby palce lub luźne części odzieży (krawat, szalik) nie zostały wciągnięte w wentylator.

Czynności obsługowe wykonywane przez użytkownika

Sprawdzaj codziennie:

- Oświetlenie zewnętrzne i wewnętrzne. Wymień przepalone lub zaciemnione żarówki i przetrzyj soczewki lamp.

Sprawdzaj przy tankowaniu paliwa:

- Poziom oleju silnikowego
- Poziom płynu hamulcowego
- Poziom płynu spryskiwaczy
- Stan opon i ciśnienie powietrza w oponach (gdy są zimne)

Sprawdzaj raz w miesiącu:

- Poziom płynu chłodzącego silnik (gdy silnik jest zimny)
- Połączenia, przewody i zbiorniki (czy są szczelne)
- Poziom płynu układu wspomagania kierownicy
- Działanie klimatyzacji
- Działanie hamulca ręcznego
- Działanie sygnału dźwiękowego

Wskazówka: Układ klimatyzacji powinien być włączany na co najmniej 30 minut w miesiącu.

Przeglądy okresowe i obsługa

Otwieranie pokrywy silnika

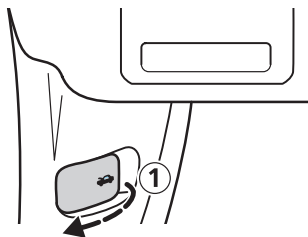

- Pociągnij dźwignię otwierania pokrywy silnika ① znajdującą się w lewym zagłębieniu na nogi.

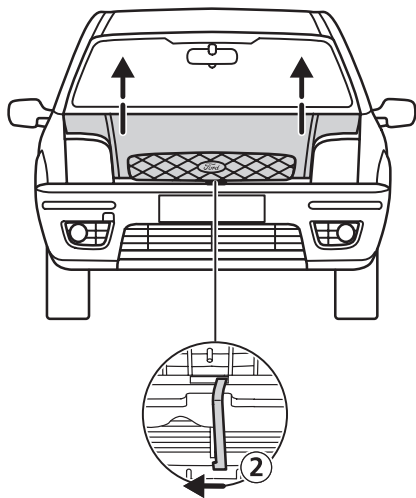

- Pchnij zaczep zabezpieczający ② w lewo, aby zwolnić.

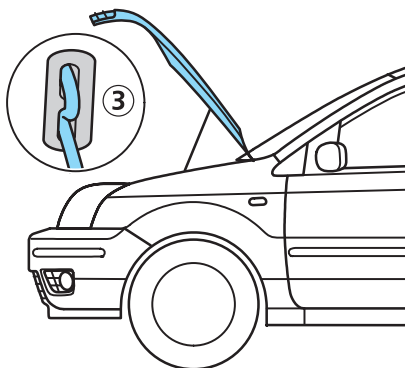

- Podnieś całkowicie pokrywę silnika i podeprzyj ją podpórką umieszczoną w zaczepie ③ upewniając się, że jest dobrze zamocowana.

Aby zamknąć, opuść pokrywę i pozwól jej opaść z wysokości ostatnich 30 cm.

Sprawdź, czy pokrywa jest prawidłowo zamknięta.

Przeglądy okresowe i obsługa

Komora silnika

Położenie	Opis	Patrz strona
Ⓐ	Zbiornik płynu chłodzącego silnik	156
Ⓑ	Korek wlewu oleju ¹	155
Ⓒ	Dodatkowa skrzynka bezpieczników	-2
Ⓓ	Zbiornik płynu hamulcowego/ sprzęgła hydraulicznego	155
Ⓔ	Akumulator	142
Ⓕ	Zbiornik płynu spryskiwacza (Zbiornik płynu układu wspomagania kierownicy ³)	157
Ⓖ	Filtr powietrza	Nie wymaga obsługi
Ⓗ	Miarka poziomu oleju ¹	154
Ⓘ	Zbiornik płynu układu wspomagania kierownicy (Zbiornik płynu spryskiwaczy ³)	157

1 Dla ułatwienia identyfikacji korki i zakrętki zbiorników płynów oraz miarka poziomu oleju silnikowego są oznaczone kolorem.

2 Wymiana tych bezpieczników/przełączników wymaga wiedzy specjalistycznej. Prosimy zwrócić się do specjalisty w celu ich sprawdzenia.

3 Wyłącznie silnik 1,6 l DuraTorq TDCi Turbo Diesel.

1,25/1,4/1,6 l Duratec

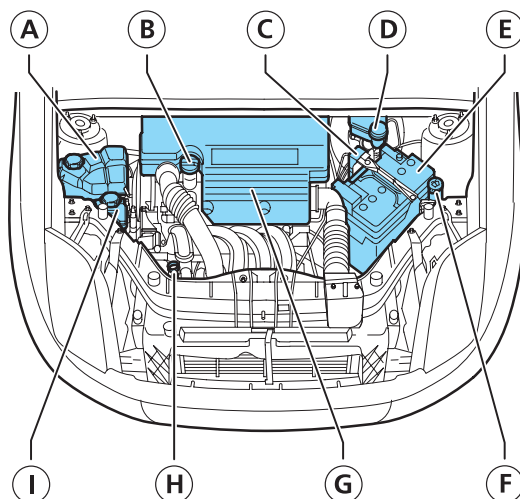

Przeglądy okresowe i obsługa

1,4 I DuraTorq-TDCi Turbo Diesel

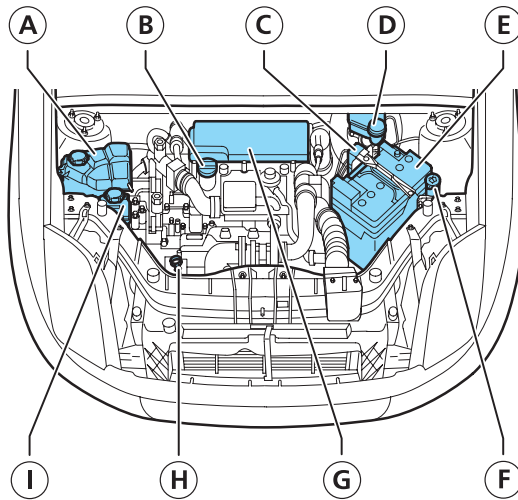

1,6 I DuraTorq-TDCi Turbo Diesel

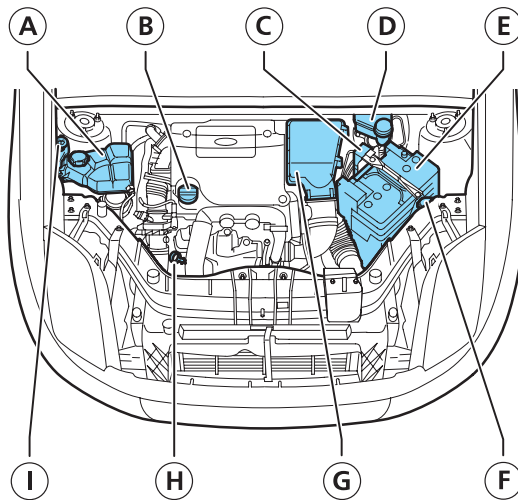

Przeglądy okresowe i obsługa

Miarka poziomu oleju

Nowe silniki osiągają normalną wartość zużycia oleju dopiero po około 5 000 km.

Upewnij się, że samochód stoi na równym podłożu. Sprawdzaj poziom oleju przed uruchomieniem silnika. Jeżeli silnik pracuje, wyłącz go i odczekaj kilka minut, aby olej spłynął do miski olejowej, przed sprawdzeniem poziomu oleju. Wyciągnij miarkę, wytrzyj ją czystą, gładką szmatką, włóż do końca i wyciągnij jeszcze raz.

Jeśli warstwa oleju leży między oznaczeniami, nie ma potrzeby dolewania. Olej gorący może przekroczyć znak MAX o kilka milimetrów, gdyż rozszerza się pod wpływem ciepła.

Jeżeli poziom oleju osiągnął znak MIN, należy dolać oleju zgodnego z zaleceniami Forda. Dolanie około 0,5 - 1 litra oleju silnikowego podniesie poziom oleju widoczny na miarce z oznaczenia MIN do MAX.

Dolewaj oleju tylko do znaku MAX.

Więcej szczegółów znajdziesz w podrozdziale *Olej silnikowy* na stronie 162 i w tabeli *Pojemność* na stronie 163.

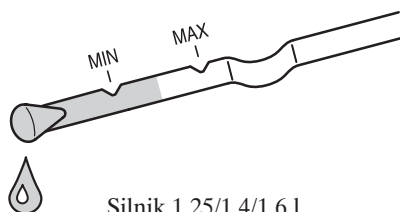

Silnik 1,25/1,4/1,6 l
Duratec

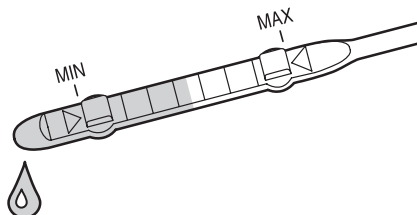

Silnik 1,4 l Duratorq-TDCi

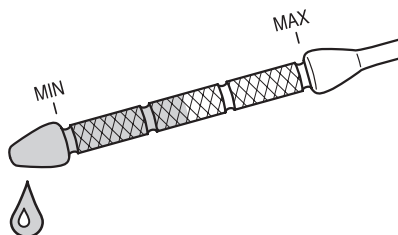

Silnik 1,6 l Duratorq-TDCi

Przeglądy okresowe i obsługa

Korek wlewu oleju

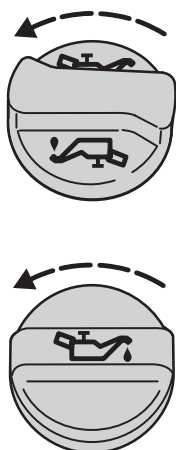

Aby otworzyć wlew, przekręć korek w kierunku wskazywanym przez strzałkę i pociągnij. Nie otwieraj wlewu, gdy silnik pracuje.

 Nie należy dolewać do oleju substancji polepszających osiągi silnika. Są one zbędne, a w pewnych okolicznościach mogą spowodować uszkodzenie silnika nie objęte gwarancją Forda.

Aby zamknąć, obróć korek w kierunku zgodnym z ruchem wskazówek zegara do całkowitego dokręcenia.

Zbiornik płynu układu hamulcowego/sprzęgła hydraulicznego

 Chronić oczy i skórę przed kontaktem z płynem. W razie kontaktu natychmiast przemyj to miejsce dużą ilością wody i skontaktuj się z lekarzem.

Układ hamulcowy i układ wyłączenia sprzęgła są zasilane z tego samego zbiornika.

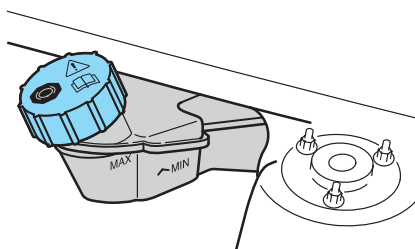

Poziom płynu musi znajdować się między znakami **MIN** i **MAX** na bocznej ścianie zbiornika.



Gdy poziom płynu spadnie poniżej znaku **MIN**, zapala się lampka ostrzegawcza układu hamulcowego. Patrz podrozdział *Lampka ostrzegawcza układu hamulcowego* na stronie 9.

Przeglądy okresowe i obsługa

Zbiornik płynu chłodzącego silnik

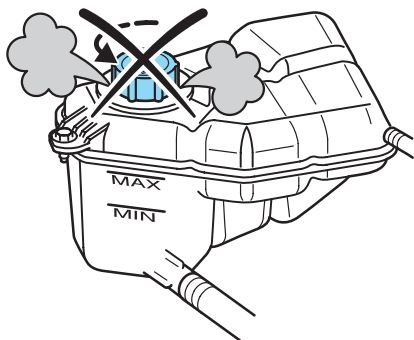

! Nigdy nie odkręcaj korka zbiornika wyrównawczego płynu chłodzącego, gdy silnik jest gorący, ponieważ grozi to poparzeniem. Nie uruchamiaj silnika, jeśli nie usunąłeś przyczyny jego przegrzewania się.

Poziom płynu w układzie jest widoczny przez ściankę zbiornika.

Poziom płynu chłodzącego przy zimnym silniku powinien znajdować się między znakami **MIN** i **MAX**. Przy gorącym silniku płyn chłodzący rozszerza się i jego poziom może przekroczyć znak **MAX**.

Płyn chłodzący należy dolewać tylko wtedy, gdy silnik jest zimny. Jeżeli konieczne jest dolanie płynu, gdy silnik jest gorący, należy odczekać 10 minut, aż silnik ostygnie. Powoli odkręć korek. Ciśnienie zostanie uwolnione podczas odkręcania korka. Całkowicie zdejmij korek.

! Podczas dolewania płynu należy zachować szczególną ostrożność. Uważaj, aby nie wylać płynu na jakąkolwiek część silnika.

Dolewaj tylko płyn zgodny ze specyfikacjami Forda. Więcej szczegółów znajdziesz w podrzdziale *Płyny* na stronie 163.

Płyn chłodzący silnik

! Chroń oczy i skórę przed kontaktem z płynem. W razie kontaktu natychmiast przemyj to miejsce dużą ilością wody i skontaktuj się z lekarzem.

Przeglądy okresowe i obsługa

Sprawdzanie poziomu płynu układu wspomagania kierownicy

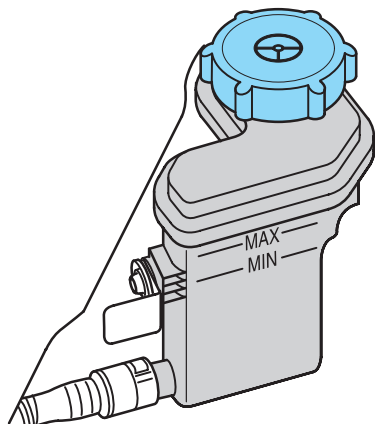

Gdy silnik jest zimny, poziom płynu powinien sięgać znaku **MAX**.

Jeżeli poziom płynu spadnie poniżej znaku **MIN**, należy uzupełnić jego niedobór właściwym płynem. Więcej szczegółów znajdziesz w podrozdziale *Płyny* na stronie 163.

1,6 I DuraTorq-TDCi Turbo Diesel

Nie ma konieczności sprawdzania poziomu płynu.

Układ spryskiwaczy

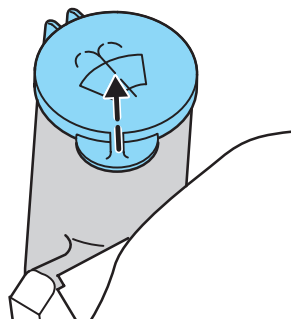

Przedni i tylny układ spryskiwaczy szyby zasilane są z tego samego zbiornika.

Po uzupełnieniu płynu dokładnie zamknij pokrywę.

Regulacja ustawienia dysz spryskiwaczy

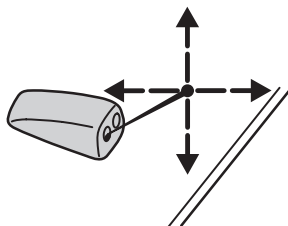

Kierunek strumienia spryskiwacza można zmienić przez włożenie szpilki w otwór spryskiwacza i odpowiednie jej obrócenie.

Dysza spryskiwacza tylnej szyby znajduje się na lampie górnego środkowego światła STOP.

Przeglądy okresowe i obsługa

Sprawdzanie piór wycieraczek

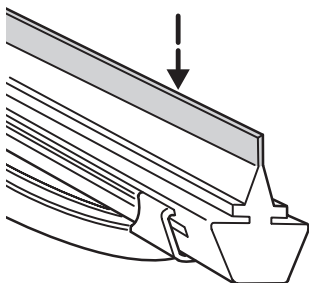

Sprawdzaj gładkość krawędzi pióra wycieraczki, przesuwając po niej palcem. Krawędzie piór wycieraczek należy czyścić miękką gąbką zamoczoną w wodzie.

Wymiana piór wycieraczek

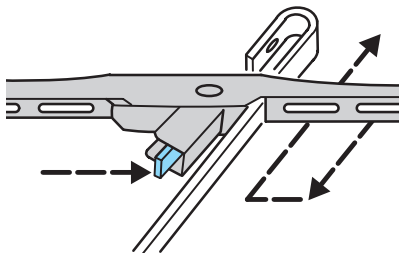

Podnieś wycieraczkę i ustaw pióro pod kątem prostym do ramienia wycieraczki. Aby zdjąć pióro, naciśnij zacisk zgodnie ze strzałką na rysunku, odczep pióro i pociągając w kierunku przeciwnym, zdejmij je z ramienia wycieraczki.

OPONY

Dla Twojego bezpieczeństwa

Jeśli musisz wjechać na krawężnik, zrób to powoli, najjeżdżając kołami pod kątem prostym, jeśli to możliwe. Unikaj wysokich i ostrych krawędzi. Przy parkowaniu nie obcieraj boków opon.

Regularnie sprawdzaj opony pod kątem nacięć, ciał obcych i nierównomiernego zużycia. Nierównomiernie zużyty bieżnik oznacza złe ustawienie zbieżności kół.

Na stronie 167 znajdziesz informacje na temat dopuszczalnych łańcuchów przeciwnieźnych.

Dane techniczne

NUMERY IDENTYFIKACYJNE

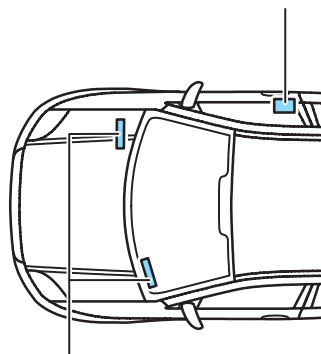
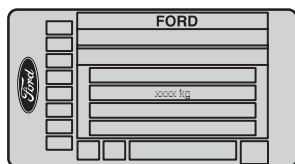

Tabliczka identyfikacyjna pojazdu

Tabliczka identyfikacyjna pojazdu umieszczona jest w dolnej części słupka przednich drzwi po prawej stronie.

Numer identyfikacyjny pojazdu

Numer ten znajduje się w komorze silnika. Poza tym jest wybitny na tabliczce z lewej strony tablicy rozdzielczej.

Numer silnika

Numer silnika znajduje się na bloku silnika (patrzac w kierunku jazdy):

- Wszystkie silniki – obok skrzyni biegów z przodu po lewej stronie, zwróconej w kierunku chłodnicy.

PALIWO

Stosuj wyłącznie paliwo wysokiej jakości bez żadnych dodatkowych składników.

Pojazdy z silnikiem benzynowym

Stosuj benzynę **bezołowiową** zgodną z europejską normą EN 228 lub analogiczną, o liczbie oktanowej **minimum LO 95**. Benzyna etylizowana lub paliwo/dodatki paliwowe zawierające inne składniki metaliczne (np. na bazie manganu) mogą uszkodzić układ kontroli emisji spalin.

Pojazdy z silnikiem Diesel

Stosuj olej napędowy zgodny z europejską normą EN 590 lub analogiczną.

Nie mieszaj go z żadnym olejem, benzyną ani innymi płynami.

Dopuszczalne są oleje napędowe z dodatkiem do 5 % biokomponentów (RME - bio diesel).

Przedłużone stosowanie dodatków zapobiegających wytrącaniu się parafiny w paliwie nie jest zalecane. Nie dodawaj nafty, parafiny lub benzyny do oleju napędowego.

Dane techniczne

Zużycie paliwa wg normy EC 80/1268/EEC					
Rozmiar opon	Przełożenie przekładni głównej	Zużycie paliwa - litry/100 km			Emisja CO ₂ (g/km)
		Warunki miejskie	Warunki pozamiejskie	Warunki mieszane	
1,25 l Duratec (Etap III/Etap IV)					
Wszystkie	4.25	8.7	5.2	6.5	153
1,4 l Duratec (Etap III) Mechaniczna skrzynia biegów					
Wszystkie	4.25	8.6	5.4	6.6	155
1,4 l Duratec (Etap IV) Mechaniczna skrzynia biegów					
Wszystkie	4.25	8.6	5.4	6.6	155
1,4 l Duratec (Etap IV) Skrzynia biegów Durashift EST					
Wszystkie	4.25	8.4	5.5	6.5	154
1,6 l Duratec (Etap III) Mechaniczna skrzynia biegów					
Wszystkie	4.25	9.1	5.4	6.7	158
1,6 l Duratec (Etap IV) Mechaniczna skrzynia biegów					
Wszystkie	4.25	9.1	5.4	6.7	158
1,6 l Duratec (Etap IV) Automatyczna skrzynia biegów					
Wszystkie	- ¹	10.4	6.1	7.7	184

1 Dane niedostępne w chwili oddawania do druku.

Dane techniczne

Zużycie paliwa wg normy EC 80/1268/EEC					
Rozmiar opon	Przełożenie przekładni głównej	Zużycie paliwa - litry/100 km			Emisja CO ₂ (g/km)
		Warunki miejskie	Warunki pozamiejskie	Warunki mieszane	
1,4 l DuraTorq-TDCi (Etap III) Mechaniczna skrzynia biegów					
Wszystkie	3.61	5.5	4.0	4.5	119
1,4 l DuraTorq-TDCi (Etap IV) Mechaniczna skrzynia biegów					
Wszystkie	3.61	5.8	4.1	4.7	126
1,4 l DuraTorq-TDCi (Etap III) Skrzynia biegów Durashift EST					
Wszystkie	3.37	5.2	3.9	4.4	117
1,6 l DuraTorq-TDCi (Etap III) Mechaniczna skrzynia biegów					
Wszystkie	3.37	5.5	4.0	4.6	122
1,6 l DuraTorq-TDCi (Etap IV) Mechaniczna skrzynia biegów					
Wszystkie	3.37	5.5	4.0	4.6	122

Dane techniczne

OLEJ SILNIKOWY

Wymiana oleju

Stosuj olej silnikowy Ford/Motorcraft
Formuła E SAE 5W-30.

Alternatywnie można stosować oleje silnikowe o lepkości **SAE 5W-30** zgodne ze specyfikacją Forda **WSS-M2C913-B.**

W silnikach benzynowych można również stosować olej zgodny ze specyfikacją Forda **WSS-M2C913-A.**

Uzupełnianie poziomu oleju

Jeżeli nie jest dostępny olej spełniający powyższe specyfikacje, należy zastosować olej o lepkości **SAE 5W-30**, **SAE 5W-40** lub **SAE 10W-40** w zależności od temperatury otoczenia, zgodny ze specyfikacją **ACEA A1/B1** lub **ACEA A3/B3.** Użycie tych olejów może wydłużyć czas rozruchu, zmniejszyć osiągi silnika, a także zwiększyć zużycie paliwa i emisję spalin.

Dane techniczne

PŁYNY

Układ	Zalecany płyn	Specyfikacje
Układ wspomagania kierownicy	Płyn układu wspomagania kierownicy firmy Ford	WSA-M2C 195-A
Płyn chłodzący	Płyn niskozamarzający Motorcraft SuperPlus	WSS-M97 B44-D

Pojemność (litry)					
Silnik	1,25 l Duratec	1,4 l Duratec	1,6 l Duratec	1,4 l Duratorq- TDCi	1,6 l Duratorq- TDCi
Olej silnikowy – z filtrem – bez filtra	3.75 ¹ /3.80 ² 3.50	3.75 ¹ /3.80 ² 3.50	4.10 ² /4.25 ³ 3.75	3.80 3.40	3.85 3.45
Układ wspomagania kierownicy	Znak MAX				
Układ chłodzenia z ogrzewaniem	5.0			5.5	6.0
Układ spryskiwaczy szyb	2.5				
Zbiornik paliwa	45			43	

1 Z filtrem oleju silnikowego EFL 500

2 Z filtrem oleju silnikowego EFL 10

3 Z filtrem oleju silnikowego EFL 600

Dane techniczne

MASA POJAZDU

Masa pojazdu (kg)	
1,25 I Duratec	
Masa własna wg EC	1134
Ładowność maksymalna	471
Dopuszczalna masa pojazdu	1605
Dopuszczalne obciążenie bagażnika dachowego	25
1,4 I Duratec	
Masa własna wg EC	1134
Ładowność maksymalna	471
Dopuszczalna masa pojazdu	1605
Dopuszczalne obciążenie bagażnika dachowego	25
1,4 I Duratec Skrzynia biegów Durashift EST	
Masa własna wg EC	1141
Ładowność maksymalna	464
Dopuszczalna masa pojazdu	1605
Dopuszczalne obciążenie bagażnika dachowego	25
1,6 I Duratec bez ESP	
Masa własna wg EC	1134
Ładowność maksymalna	471
Dopuszczalna masa pojazdu	1605
Dopuszczalne obciążenie bagażnika dachowego	25
1,6 I Duratec z ESP	
Masa własna wg EC	1134
Ładowność maksymalna	466
Dopuszczalna masa pojazdu	1600
Dopuszczalne obciążenie bagażnika dachowego	50
1,6 I Duratec Automatyczna skrzynia biegów	
Masa własna wg EC	1155
Ładowność maksymalna	475
Dopuszczalna masa pojazdu	1630
Dopuszczalne obciążenie bagażnika dachowego	25

Dane techniczne

Masa pojazdu (kg)	
1,4 I DuraTorq-TDCi bez ESP	
Masa własna wg EC	1157
Ładowność maksymalna	483
Dopuszczalna masa pojazdu	1640
Dopuszczalne obciążenie bagażnika dachowego	25
1,4 I DuraTorq-TDCi z ESP	
Masa własna wg EC	1157
Ładowność maksymalna	478
Dopuszczalna masa pojazdu	1635
Dopuszczalne obciążenie bagażnika dachowego	50
1,4 I DuraTorq-TDCi Skrzynia biegów Durashift EST	
Masa własna wg EC	1163
Ładowność maksymalna	477
Dopuszczalna masa pojazdu	1640
Dopuszczalne obciążenie bagażnika dachowego	25
1,6 I DuraTorq-TDCi bez ESP	
Masa własna wg EC	1162
Ładowność maksymalna	513
Dopuszczalna masa pojazdu	1675
Dopuszczalne obciążenie bagażnika dachowego	25
1,6 I DuraTorq-TDCi z ESP	
Masa własna wg EC	- ¹
Ładowność maksymalna	- ¹
Dopuszczalna masa pojazdu	- ¹
Dopuszczalne obciążenie bagażnika dachowego	- ¹

¹ Dane niedostępne w chwili oddawania do druku.

Dane techniczne

DANE NA TEMAT OPON

Ciśnienie powietrza w oponach

Podczas korzystania z opon zimowych pamiętaj o przestrzeganiu wartości ciśnienia podanych przez producenta opon.

Standardowe ciśnienie powietrza w oponach do 160 km/h (przy zimnych oponach)					
Model	Rozmiar opon ¹	W barach			
		Obciążenie normalne (do 3 osób)		Obciążenie pełne (powyżej 3 osób)	
		przód	tył	przód	tył
Wszystkie	175/65 R 14 ²	3.0	3.0	3.0	3.0
	185/60 R 14 ³	2.4	2.2	2.5	2.8
	195/60 R 15	2.4	2.2	2.5	2.8
	195/55 R 16	2.4	2.2	2.5	2.8
	T125/80 R 14 ²	4.2	4.2	4.2	4.2

1 Opony letnie o różnych kategoriach prędkości w zależności od osiągnięć silnika.

2 Koło zapasowe/dojazdowe koło zapasowe, maksymalna prędkość 80 km/h.

3 Opony zimowe.

Wartości ciśnienia powietrza w oponach zwiększające komfort jazdy

Stosowanie tych wartości ciśnienia powietrza w oponach spowoduje polepszenie komfortu jazdy, jednak zmieni charakterystykę jazdy i zużycie paliwa.

Dla uzyskania optymalnych osiągnięć i dynamiki zaleca się stosowanie standardowych wartości ciśnienia.



Jeżeli pojazd jest użytkowany z bagażnikiem dachowym lub pełnym obciążeniem, ciśnienie powietrza w oponach **musi** być na poziomie ciśnienia standardowego.

Komfortowe ciśnienie powietrza w oponach do 160 km/h (przy zimnych oponach)					
Model	Rozmiar opon	W barach			
		Obciążenie normalne (do 3 osób)		Obciążenie pełne (powyżej 3 osób)	
		przód	tył	przód	tył
Wszystkie	185/60 R 14 ³	2.0	1.8	2.5	2.8
	195/60 R 15	2.0	1.8	2.5	2.8
	195/55 R 16	2.0	1.8	2.5	2.8

3 Opony zimowe.

Dane techniczne

Ciśnienie powietrza w oponach dla dłuższej jazdy z prędkością przekraczającą 160 km/h (przy zimnych oponach)					
Model	Rozmiar opon ¹	W barach			
		Obciążenie normalne (do 3 osób)		Obciążenie pełne (powyżej 3 osób)	
		przód	tył	przód	tył
Wszystkie	195/60 R 15	2.4	2.2	2.5	2.8
	195/55 R 16	2.4	2.2	2.5	2.8

1 Opony letnie o różnych kategoriach prędkości w zależności od osiągnięć silnika.

Łańcuchy przeciwnieźne

Należy używać wyłącznie łańcuchów przeciwnieźnych z małymi ogniwami na kołach napędzanych (przednich).

Łańcuchy przeciwnieźne mogą być zakładane wyłącznie na koła stalowe 14" x 5.5" J (odsadzenie 47.5) z oponami zimowymi 185/60 R 14.

Nie przekraczaj prędkości 50 km/h. Zdejmij łańcuchy natychmiast po wjechaniu na nieośnieżoną drogę.

Układ ABS będzie działał normalnie.

Pojazdy z układem stabilizacji toru jazdy (ESP) mogą zachowywać się w czasie jazdy nietypowo. Można tego uniknąć wyłączając układ. Patrz podrozdział *Układ stabilizacji toru jazdy (ESP)* na stronie 98.

W celu uniknięcia uszkodzenia kołpaków należy zdjąć je przed założeniem łańcuchów.

Dane techniczne

WYMIARY

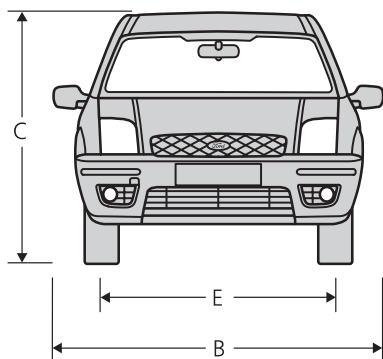
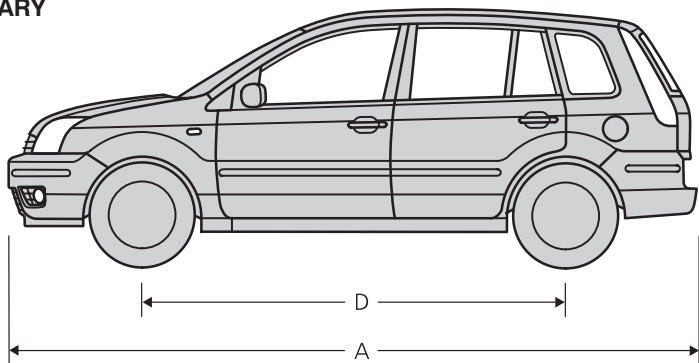

Wymiary (mm)		
A = Maksymalna długość		4018
B = Szerokość całkowita (z lusterkami zewnętrznymi)		1949
C = Wysokość całkowita (masa własna wg EC)		1498-1529
D = Rozstaw osi		2486
E = Rozstaw kół	przód	1474-1484
	tył	1434-1444

Dane techniczne

PUNKTY MOCOWANIA ELEMENTÓW SŁUŻĄCYCH DO HOLOWANIA

 Elementy służące do holowania
powinny być zakładane
wyłącznie przez specjalistę.

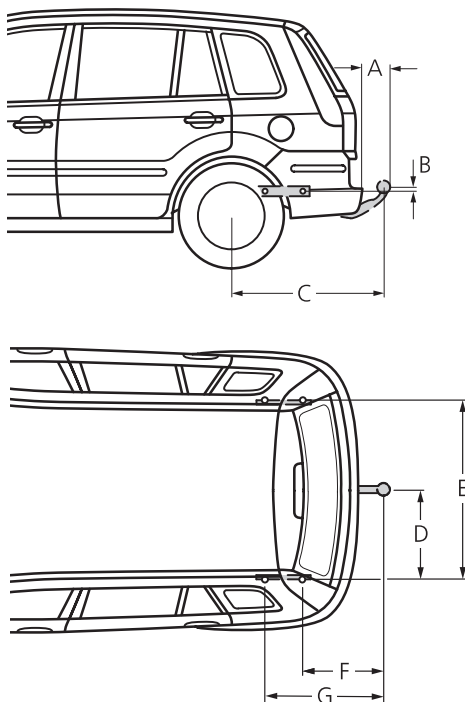

Odległości	mm ¹
A = Zderzak - koniec haka holowniczego	133
B = Punkt mocowania - środek haka holowniczego	12
C = Środek koła - środek haka holowniczego	869
D = Środek haka - podłużnica boczna	493
E = Wewnętrzna strona podłużnicy bocznej	986
F = Środek haka - środek 1. punktu mocowania	436
G = Środek haka - środek 2. punktu mocowania	721





¹ Wszystkie wymiary dotyczą elementów oficjalnie zatwierdzonych przez Forda.

Dane techniczne

ZDALNE STEROWANIE FALAMI RADIOWYMI

W razie kontroli atestu zdalnego sterowania w Twoim pojeździe skorzystaj z tabeli umieszczonej poniżej.

Zalecamy korzystanie ze zdalnego sterowania tylko w krajach wymienionych poniżej.

Atest zdalnego sterowania	
Kraj	Oficjalny numer atestu
(A) (B) (D) (DK) (E) (F) (FIN) (GB) (GR) (H) (I) (IRL) (IS) (L) (N) (NL) (P) (S)	CE 0499 0 ¹
(AUS) (BR) (GBZ) (M) (TR)	SIEMENS 433,92 MHz 5WK4 725/8686/8071
(CH)	BAKOM 97.0946.K.P.
(CY)	MCW 129/95 23/1997
(CZ)	 ČTÚ 1999 2 R 712
(IL)	272/3-1998
(NZ)	
(PL)	542/98
(RC)	 電波 88LP0012
(SK)	 TÚ R 119 SR 1999 2
(ZA)	Ref.No.: 3K43D/3R1B9/SPLS-RX9/98

¹ Firma Siemens oświadcza, że niniejszy układ zdalnego sterowania jest zgodny z wymogami i postanowieniami Dyrektywy 1999/5/EC.

Dane techniczne

UKŁAD UNIERUCHAMIANIA SILNIKA

W razie kontroli atestu układu unieruchamiania silnika w Twoim pojeździe skorzystaj z tabeli umieszczonej poniżej.

Atest układu unieruchamiania silnika	
Kraj	Oficjalny numer atestu
(A) (B) (CH) (HR) (D) (DK) (E) (F) (FIN) (GB) (GR) (H) (I) (IRL) (IS) (L) (N) (NL) (P) (S) (SLO)	CE 0682 0
(AUS)	No label required
(BR)	_ 1
(CDN)	3043 104475A
(CY)	M.C.W. 129/95 /(11)
(CZ)	
(HK)	<div style="border: 1px solid black; padding: 5px;"> <p style="font-size: small;">This device complies with the Telecommunication (Low Power Devices) (Exemption From Licensing) Order 此產品符合電訊(小功率器件) 豁免牌照 令</p> <p>Certificate No.: LP402055 證書號碼: LP402055</p> <p style="font-size: x-small;">Office of the Telecommunications Authority 電訊管理局</p> </div>
(IL)	_ 1
(J)	No type approval necessary.
(M)	WT/122/98 II
(NZ)	ENG 3/2/RFS29
(PL)	M.L. S.H. Nr 003/2002

1 Dane niedostępne w chwili oddawania do druku.

Dane techniczne

Atest układu unieruchamiania silnika	
Kraj	Oficjalny numer atestu
(RC)	 電波 91LP0034
(SGP)	LPREQ-0259-2002
(SK)	171
(TR)	B.61.TK.0.22.00.00/4940- -2632
(USA)	FCC ID: NT8-15607-PAT3XCVR

Skorowidz alfabetyczny

A

Akumulator	142
Akumulator pomocniczy ...	142-143
Lampka ostrzegawcza ładowania .	10
Obsługa	142
Silnik benzynowy	142
Akustyczny sygnał ostrzegawczy	105, 111, 123
Apteczka	124
Automatyczna skrzynia biegów	104-110
Akustyczny sygnał ostrzegawczy .	105
Awaryjny wyłącznik położenia 'P' dźwigni zmiany biegów	146
Blokada dźwigni zmiany biegów	104-105, 146
Holowanie	145
Kickdown	108
Lampka kontrolna nadbiegu	8
Lampka ostrzegawcza skrzyni biegów	8, 104, 109
Nadbieg	105-106
Parkowanie	105
Położenia dźwigni zmiany biegów	105-106
Przycisk zwalniający	104
Ruszanie	107
Tryb jazdy w warunkach niskiej temperatury	108
Tryby jazdy	107-109
Uruchamianie silnika	102
Zatrzymywanie się	110

Awaryjny wyłącznik układu wtrysku paliwa	125-126
--	---------

B

Bagażnik	
Lampka ostrzegawcza niedomknięcia bagażnika	8
Otwieranie drzwi tyłu nadwozia	27, 37, 42
Powiększanie przestrzeni bagażowej	51-52
Przewożenie bagażu	116-117
Siatka bagażowa	118
Tylna półka	117
Bagażnik dachowy	122
Baterie, Zdalne sterowanie, wymiana baterii	43
Bezpieczniki	133-136
Blokada	
Blokada kierownicy	100
Stacyjka	100

C

Czynności obsługowe wykonywane przez użytkownika	150
--	-----

D

Dźwignia wielofunkcyjna	21
Dźwignia wycieraczek	25-26
Dane techniczne	159-172
Dodatkowa nagrzewnica	19
Dolewanie płynów	163
Drogomierz	13

Skorowidz alfabetyczny

D

Durashift EST	111-115
Akustyczny sygnał ostrzegawczy	111
Holowanie	145
Jazda po pochyłościach	114-115
Lampka ostrzegawcza skrzyni biegów	8, 114
Parkowanie	114
Pełzanie	113-114
Redukcja biegu (Kickdown)	113
Uruchamianie silnika	103
Wyświetlacz biegów	12
Wybieranie biegu	111
Zatrzymywanie się	114

Dzieci

Blokada otwierania drzwi przez dzieci	37
Kategorie wagowe	66
Położenie fotelików dziecięcych w pojeździe	66-68
Zabezpieczenia do przewożenia dzieci	65-68

E

Elektryczne otwieranie okien	32
------------------------------	----

G

Gniazdo zasilania	33
Gniazdo zasilania/zapalniczka	33
Gwarancja	149

H

Hamulce	96-99
Dwuobwodowy układ hamulcowy	96
Hamulce tarczowe	96
Hamulec ręczny	98
Lampka ostrzegawcza układu ABS	11
Lampka ostrzegawcza układu hamulcowego	9-10, 11, 96
Układ awaryjnego wspomagania hamulców	97
Układ zapobiegający blokowaniu kół (ABS)	97
Zbiornik płynu hamulcowego	155
Hamulec ręczny	98

Holowanie

Pchanie/holowanie	144-147
Punkty mocowania haka holowniczego	169
Uruchamianie pojazdu przez pchanie lub holowanie	147
Zaczepek holowniczy	139, 144
Holowanie przyczepy	119
Strome podjazdy	119

J

Jazda, Jazda z bagażnikiem dachowym	122
Jazda z katalizatorem	116

Skorowidz alfabetyczny

K

- Klimatyzacja. *Patrz* Ogrzewanie, wentylacja i klimatyzacja
- Kluczyki. *Patrz* Zamykanie
- Koła. *Patrz* Opony i koła
- Komora silnika 152-153
- Konserwacja pojazdu 148

L

- Lampki kontrolne 6-14
- Lampki kontrolne i ostrzegawcze
 - Komunikat ostrzegawczy elektronicznego sterowania przyspiesznikiem (EAC) 13
 - Lampka kontrolna świateł drogowych 9
 - Lampka kontrolna świec żarowych 8, 101
 - Lampka kontrolna nadbiegu .. 8, 106
 - Lampka kontrolna przednich świateł przeciwmgielnych 9
 - Lampka kontrolna tylnych świateł przeciwmgielnych 9
 - Lampka kontrolna układu unieruchamiania silnika 10
 - Lampka ostrzegawcza ładowania . 10
 - Lampka ostrzegawcza ciśnienia oleju 10
 - Lampka ostrzegawcza niskiego poziomu paliwa 11

L

- Lampki kontrolne i ostrzegawcze
 - Lampka ostrzegawcza otwartych drzwi 8
 - Lampka ostrzegawcza poduszki powietrznej/napinaczy pasów bezpieczeństwa 10, 63
 - Lampka ostrzegawcza silnika 8
 - Lampka ostrzegawcza skrzyni biegów 8, 104, 109, 114
 - Lampka ostrzegawcza temperatury płynu chłodzącego silnik 11, 14
 - Lampka ostrzegawcza układu ABS 11
 - Lampka ostrzegawcza układu hamulcowego 9, 11, 96, 155
 - Lampka ostrzegawcza układu stabilizacji toru jazdy (ESP) 9, 98-99
 - Lampka wyłączenia poduszki powietrznej 28, 63-64
 - Lampki kontrolne kierunkowskazów 8
- Lampki ostrzegawcze 6-14
- Licznik dzienny 13
- Lusterka
 - Lusterka zewnętrzne regulowane elektrycznie 29
 - Lusterka zewnętrzne regulowane ręcznie 28
 - Lusterka zewnętrzne, ogrzewane . 29
 - Panoramiczne lusterka zewnętrzne 29
 - Składanie lusterek zewnętrznych .. 30
 - Wewnętrzne lusterko wsteczne ... 28

Skorowidz alfabetyczny

M

Malowanie odprysków lakieru	149
Masa pojazdu	164-165
Masy pojazdu	164-165
Mechaniczna skrzynia biegów .	103-104
Miejsca podstawiania podnośnika	139-140
Mycie pojazdu	148

N

Numer identyfikacyjny pojazdu	159
Numery identyfikacyjne	159

O

Oświetlenie, Światło do czytania	23
Oświetlenie wnętrza	23, 131
Obrotomierz	12
Obsługa serwisowa	150-158
Ochrona środowiska	3
Ogranicznik prędkości obrotowej silnika	100
Ogrzewanie przedniej i tylnej szyby .	19
Ogrzewanie, wentylacja i klimatyzacja	15-19
Dmuchawa	16
Elementy sterowania	16-17
Filtr z węglem aktywnym	15
Klimatyzacja	16, 17-18
Nawiewniki	15
Obsługa układu klimatyzacji	150
Odmrażanie szyb	17

O

Ogrzewanie, wentylacja i klimatyzacja	15-19
Przeciwpylekowy filtr powietrza . . .	15
Recyrkulacja powietrza	15, 18
Regulacja temperatury	16
Rozprowadzanie powietrza	17
Szybkie chłodzenie	18
Szybkie nagrzewanie	18
Uwagi ogólne	16
Okna sterowane elektrycznie	32
Okno dachowe	30-31
Olej silnikowy	154-155
Korek wlewu oleju	155
Lampka ostrzegawcza ciśnienia oleju	10
Miarka poziomu oleju	154
Pojemność	163
Specyfikacje oleju	162
Opony i koła	
Łańcuchy przeciwnieźne	167
Ciśnienie powietrza w oponach	166-167
Dane na temat opon	166-167
Dla Twojego bezpieczeństwa	158
Koło zapasowe	137-138
Opony jednokierunkowe	137
Podnoszenie	139-141
Wymiana koła	137-142
Zakładanie koła	141-142
Zdejmowanie koła	140-141
Osłony przeciwsłoneczne	31
Ostrzegawczy sygnał dźwiękowy	20

Skorowidz alfabetyczny

P

Płyn sprzęgła hydraulicznego, Zbiornik płynu sprzęgła hydraulicznego	155
Płyny	163
Pojemność	163
Specyfikacje	163
Paliwo	159
Benzyna	159
Benzyna bezołowiowa	159
Lampka ostrzegawcza niskiego poziomu paliwa	11
Niewłaściwe paliwo	115
Olej napędowy	159
Pojemność zbiornika paliwa	163
Specyfikacje	159
Paliwo	159
Tankowanie	115
Wskaźnik paliwa	14
Zużycie paliwa	160-161
Parkowanie	116
Automatyczna skrzynia biegów ..	105
Durashift EST	114
Hamulec ręczny	98
Parkowanie na pochyłości	98
Ultradźwiękowy czujnik odległości przy parkowaniu	123

P

Pasy bezpieczeństwa	54-58
Kobiety w ciąży	56
Konserwacja pasów bezpieczeństwa	58
Lampka ostrzegawcza napinaczy pasów bezpieczeństwa	10, 63
Napinacze pasów bezpieczeństwa .	57
Regulacja wysokości	55
Podnośnik	139
Poduszka powietrzna	59-64
Boczne poduszki powietrzne	61
Kurtyny powietrzne	62
Lampka ostrzegawcza poduszki powietrznej	10, 63
Lampka wyłączenia poduszki powietrznej	63-64
Przednie poduszki powietrzne	60
Wyłączenie poduszki powietrznej	63-64
Pojemność zbiorników	163
Pokrywa silnika	38, 151
Pokrywa wlewu paliwa	38
Popielniczka, Popielniczka przednia	33
Prędkościomierz	12
Praca wycieraczek na biegu wstecznym	25
Przednia szyba, ogrzewanie	19
Przyczepa	
Końcówka haka holowniczego	119-122
Zdejmowany hak holowniczy	119-122

Skorowidz alfabetyczny

R

Rodzaje oleju 162

Rozruch silnika 101

S

Schowki

Dodatkowe kieszenie 54

Kieszenie na mapy 53

Konsola ze schowkiem 34-35

Przedni schowek 118

Schówek 118

Schówek pod siedzeniem 53

Uchwyt na karty 118

Uchwyt na monety 118

Uchwyt na ołówek 118

Siedzienia 48-54

Dodatkowe kieszenie 54

Kategorie wagowe 66

Kieszenie na mapy 53

Ogrzewanie przednich siedzeń ... 51

Pokrowce 48, 62

Prawidłowe położenie 48

Schówek pod siedzeniem 53

Składanie oparcia 51

Składanie przedniego siedzenia
pasażera 49-50

Zabezpieczenia do przewożenia
dzieci 65-68

Zagłówki 50

S

Silniki

Docieranie pojazdu 3

Komora silnika 152-153

Lampka ostrzegawcza silnika 8

Numer silnika 159

Olej 154-155, 162

Płyn chłodzący 156

Pokrywa silnika 151

Silnik benzynowy 100

Silnik benzynowy, uruchamianie . 101

Silnik benzynowy, zalany 101

Silnik Diesel, lampka kontrolna
świec żarowych 8

Silnik Diesel, uruchamianie 101

Silnik Diesel, wyłączanie 102

Tryb pracy awaryjnej 124

Układ unieruchamiania silnika
(imobilizer) 44-46

Układ unieruchamiania silnika,
atest 171-172

Stacyjka 100

Sygnal dźwiękowy 24

Symbole ostrzegawcze 3

System alarmowy 47

Wyłączanie alarmu 47

Systemy audio

Lista funkcji 69

Spis treści 69

Widok ogólny modelu 2500 70

Widok ogólny modelu 3500 70

Widok ogólny modelu 4500 72

Widok ogólny modelu 6006 71

Zdalne sterowanie systemem
audio 26-27

Skorowidz alfabetyczny

Ś

Światła

- Światła drogowe 21
- Światła mijania 20, 21
- Światła pozycyjne 20
- Światła zewnętrzne, ostrzegawczy
sygnał dźwiękowy 20
- Błyskowy sygnał świetlny 21
- Dźwignia kierunkowskazów 21
- Dźwignia wielofunkcyjna 21
- Lampka kontrolna świateł
drogowych 9
- Lampki kontrolne 6-14
- Lampki kontrolne
kierunkowskazów 8
- Lampki ostrzegawcze 6-14
- Oświetlenie wnętrza 23
- Przełącznik świateł 20-21
- Przednie światła
przeciwmgielne 9, 20-21
- Reflektory 20
- Regulacja ustawienia reflektorów . 22
- Tylne światła przeciwmgielne ... 9, 21
- Włącznik świateł awaryjnych 27
- Wymiana żarówek 126-132

Światła przeciwmgielne. *Patrz* Światła

T

- Tablica rozdzielcza 4-5
- Tabliczka identyfikacyjna pojazdu .. 159
- Trójkąt ostrzegawczy 124
- Tyłna szyba, ogrzewanie 19

U

Układ ABS. *Patrz* Hamulce

Układ chłodzenia

- Lampka ostrzegawcza temperatury
płynu chłodzącego silnik 11
- Niezamarzający płyn chłodzący .. 156
- Płyn chłodzący 156, 163
- Wskaźnik temperatury 14

Układ kierowniczy

- Blokada kierownicy 100
- Poziom płynu układu wspomagania
kierownicy 157
- Regulacja ustawienia kolumny
kierownicy 24

Układ stabilizacji toru jazdy

- (ESP) 98-99
- Lampka ostrzegawcza układu ESP . 9
- Przełącznik układu ESP 28

Układ unieruchamiania silnika

- (imobilizer) 44-46
- Zakodowane kluczyki 44

Układ zapobiegający blokowaniu kół (ABS). *Patrz* Hamulce

Uruchamianie silnika za pomocą
przewodów rozruchowych 142-143

Uruchamianie silnika,
uwagi ogólne 100

Skorowidz alfabetyczny

W

- Włącznik świateł awaryjnych ... 27, 124
- Wentylacja. *Patrz* Ogrzewanie, wentylacja i klimatyzacja
- Wprowadzenie 2
- Wskaźnik temperatury płynu chłodzącego silnik 14
- Wskaźniki 12-14
- Wyświetlacz wielofunkcyjny
- Drogomierz 13
 - Komunikat ostrzegawczy EAC ... 13
 - Licznik dzienny 13
 - Zegar cyfrowy 12-13
- Wybieranie biegu 103-115
- Wycieraczki/spryskiwacze
- Dźwignia wycieraczek 25-26
 - Dysze spryskiwaczy 157
 - Płyn do spryskiwaczy 163
 - Pióra wycieraczek 158
 - Praca wycieraczek na biegu wstecznym 25
 - Przerywany ruch wycieraczek 25
 - Spryskiwacz 26
 - Wycieraczki przedniej szyby .. 25-26
 - Wycieraczki/spryskiwacze tylnej szyby 25-26
 - Zbiornik płynu spryskiwacza ... 157
- Wymiary 168-169

Z

- Zabezpieczenie lakieru nadwozia .. 149
- Zagłówki. *Patrz* Siedzenia
- Zamek centralny. *Patrz* Zamykanie
- Zamykanie
- Atest zdalnego sterowania 170
 - Bagażnik 37
 - Blokada otwierania drzwi przez dzieci 37
 - Kluczyki 36
 - Kluczyki zakodowane dla układu unieruchamiania silnika 44
 - Lampka ostrzegawcza otwartych drzwi 8
 - Otwieranie pokrywy silnika 151
 - Pokrywa silnika 38
 - Układ podwójnego ryglowania drzwi 39-40
 - Zamek centralny 38-43
 - Zamki 36-38
 - Zamki drzwi 36-37
 - Zdalne sterowanie 36, 40-43
 - Zdalne sterowanie, programowanie 42-43
 - Zdalne sterowanie, wymiana baterii 43
- Zapalniczka 33
- Zdalne sterowanie falami radiowymi, atest 170
- Zdalne sterowanie systemem audio 26-27
- Zegar cyfrowy 12-13
- Zestaw wskaźników 6-14